

Dell Precision™ 350 Workstation

# Setup and Quick Reference Guide



# Notes, Notices, and Cautions



**NOTE:** A NOTE indicates important information that helps you make better use of your computer.



**NOTICE:** A NOTICE indicates either potential damage to hardware or loss of data and tells you how to avoid the problem.



**CAUTION:** A CAUTION indicates a potential for property damage, personal injury, or death.

# Abbreviations and Acronyms

For a complete list of abbreviations and acronyms, see the “Glossary” in the *User’s Guide*.

If you purchased a Dell™ *n* Series computer, any references in this document to Microsoft® Windows® operating systems are not applicable.

---

**Information in this document is subject to change without notice.  
© 2002 Dell Computer Corporation. All rights reserved.**

Reproduction in any manner whatsoever without the written permission of Dell Computer Corporation is strictly forbidden.

Trademarks used in this text: *Dell*, the *DELL* logo, and *Dell Precision* are trademarks of Dell Computer Corporation; *Microsoft* and *Windows* are registered trademarks of Microsoft Corporation.

Other trademarks and trade names may be used in this document to refer to either the entities claiming the marks and names or their products. Dell Computer Corporation disclaims any proprietary interest in trademarks and trade names other than its own.



# Contents

<b>Finding Information for Your Computer</b> . . . . .	<b>5</b>
Connect the keyboard and the mouse . . . . .	9
Connect the modem or the network cable . . . . .	10
Connect the monitor . . . . .	11
Connect the speakers . . . . .	14
Connect the power cables and turn on the computer and monitor . . . . .	15
Install additional software or devices . . . . .	16
<b>Opening the Computer Cover</b> . . . . .	<b>17</b>
<b>Inside Your Computer</b> . . . . .	<b>19</b>
<b>Solving Problems</b> . . . . .	<b>20</b>
Resolving Software and Hardware Incompatibilities . . . . .	20
Using System Restore in Windows XP . . . . .	21
Using the Last Known Good Configuration in Windows 2000 . . . . .	22
When to Use the Dell Diagnostics . . . . .	23
Starting the Dell Diagnostics . . . . .	23
Beep Codes . . . . .	26
Error Messages . . . . .	26
Diagnostic Lights . . . . .	26
<b>Frequently Asked Questions</b> . . . . .	<b>30</b>



# Finding Information for Your Computer

The following table lists the resources that Dell provides as support tools. Additional resources may be shipped with your computer.

What Are You Looking For?	Find it Here
<ul style="list-style-type: none"><li>• A diagnostic program for my computer</li><li>• Drivers for my computer</li><li>• My computer documentation</li><li>• My device documentation</li></ul>	<b>Drivers and Utilities CD (also known as the ResourceCD)</b> 
<ul style="list-style-type: none"><li>• How to set up my computer</li><li>• Troubleshooting information</li><li>• Tools and utilities</li></ul>	<b>Setup and Quick Reference Guide</b> 

---

## What Are You Looking For?

- Express Service Code and Service Tag
- Microsoft® Windows® License Label

## Find it Here

---

### Express Service Code and Product Key



The labels are located on your computer under the front-panel door.

- 
- How to reinstall my operating system

### Operating System CD and Installation Guide



If you reinstall your operating system, use the *Drivers and Utilities* CD to reinstall drivers for the devices that came with your computer.



---

<b>What Are You Looking For?</b>	<b>Find it Here</b>
----------------------------------	---------------------

---

- How to remove and replace parts
- Technical specifications
- How to configure system settings
- How to troubleshoot and solve problems

**User's Guide Icon**



To access the electronic documentation stored on your hard drive:  
*If you are using Microsoft Windows 2000, double-click the **User's Guides** icon on your desktop. If you are using Windows XP, click the **Start** button and click **Help and Support**.*

- 
- |  |                                 |
|--|---------------------------------|
| • Location of connectors on the system board | <b>System Information Label</b> |
|--|---------------------------------|



This label is located on the inside of your computer cover.

- 
- Latest drivers for my computer
  - Answers to technical service and support questions
  - Online discussions with other users and technical support
  - Documentation for my computer including the *Service Manual*

**Dell Support Website — [support.dell.com](http://support.dell.com)**

The Dell Support website at [support.dell.com](http://support.dell.com) provides several online tools, including:

- Knowledge Base — Hints, tips, and online courses
  - Customer Forum — Online discussion with other Dell customers
  - Upgrades — Upgrade information for components, such as memory, the hard drive, and the operating system
  - Customer Care — Contact information, order status, warranty, and repair information
  - Downloads — Drivers, patches, and software updates
  - Reference — Computer documentation, product specifications, and white papers
-

---

**What Are You Looking For?**

- Service call status
- Top technical issues for my computer
- Frequently asked questions
- File downloads
- Details on my computer's configuration
- Service contract for my computer

---

- Warranty Information

**Find it Here****Dell Premier Support Website —  
[premiersupport.dell.com](http://premiersupport.dell.com)**

The Dell Premier Support website is customized for corporate, government, and education customers. This website may not be available in all regions.

---

**System Information Guide**

- 
- How to use Windows XP
  - Documentation for my computer and devices

**Windows XP Help and Support Center**

- 1** Click the **Start** button and click **Help and Support**.
  - 2** Type a word or phrase that describes your problem and click the arrow icon.
  - 3** Click the topic that describes your problem.
  - 4** Follow the instructions shown on the screen.
-



# Setting Up Your Dell Precision™ 350 Computer

You must complete all steps to properly set up your computer.

## 1 Connect the keyboard and the mouse

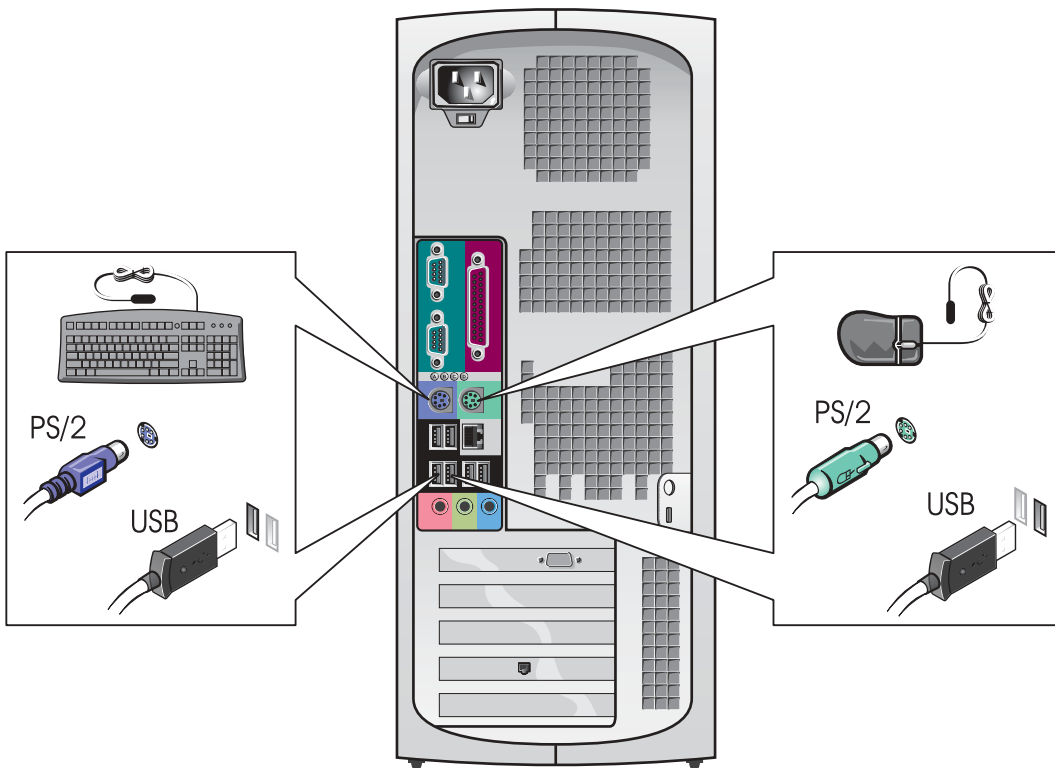

## 2

### Connect the modem or the network cable



**NOTICE:** Do not connect a modem cable to the network adapter. Voltage from telephone communications can damage the network adapter.



**NOTE:** If your computer has a network card installed, connect the network cable to the card.

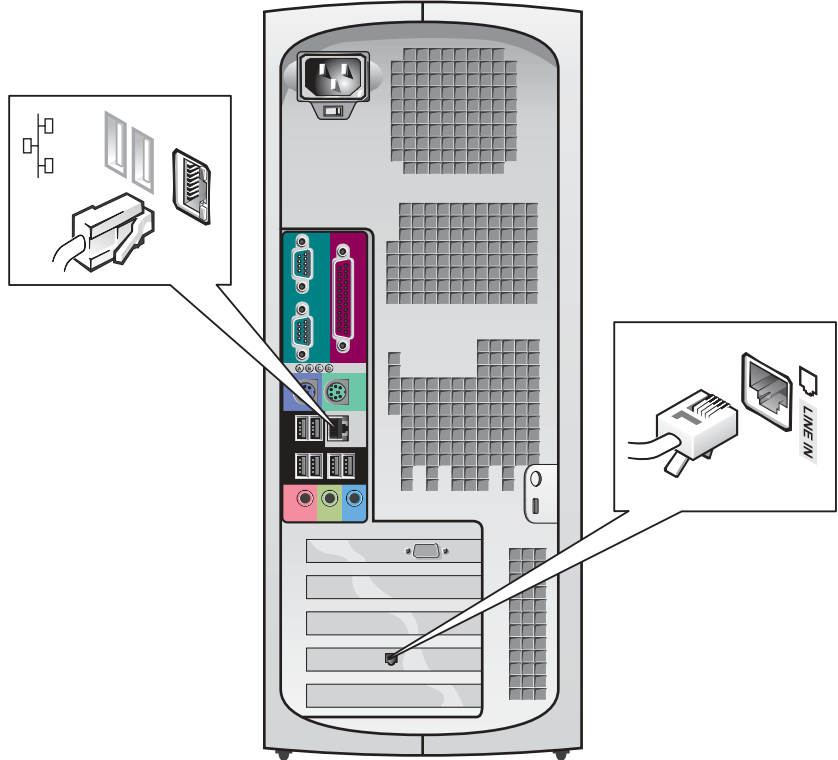

### 3

## Connect the monitor

Depending on your graphics card, you can connect your monitor in various ways.

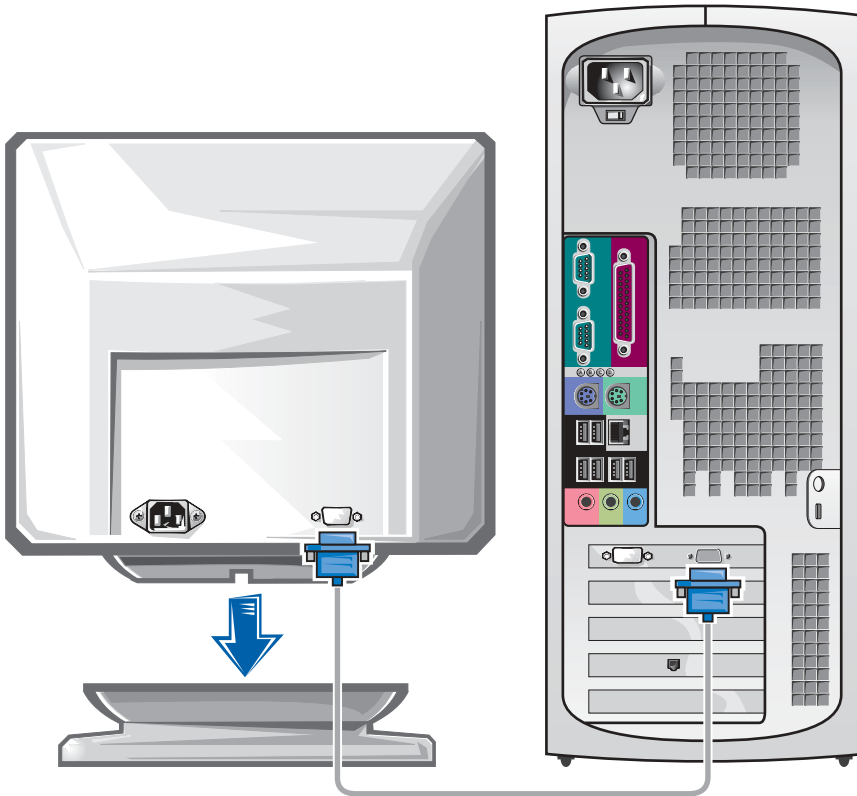

**NOTICE:** Your computer may require the use of the provided adapter or cable to connect to your monitor.

---

## For single- and dual-monitor capable cards with a single connector

---

### VGA Adapter

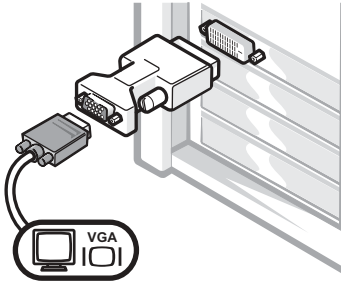

- Use the VGA adapter when you have a single monitor graphics card and you want to connect to a VGA monitor.

---

### Dual VGA Y Cable Adapter

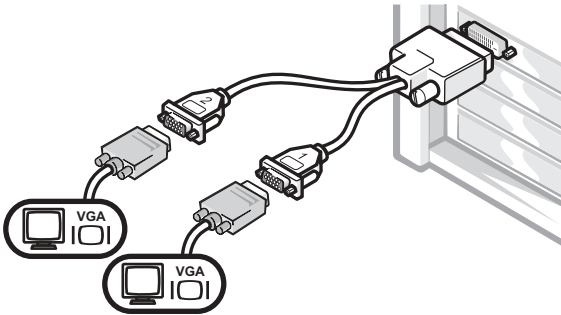

- Use the appropriate Y cable when your graphics card has a single connector and you want to connect to one or two VGA monitors.

---

### Dual DVI Y Cable Adapter

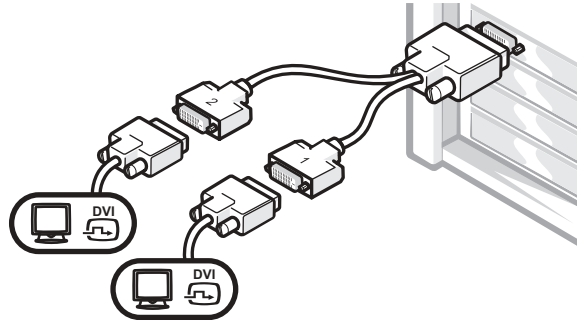

- Use the appropriate Y cable when your graphics card has a single connector and you want to connect to one or two DVI monitors.

---

The dual-monitor cable is color coded; the blue connector is for the primary monitor, and the black connector is for the secondary monitor. To enable dual-monitor support, both monitors must be attached when the computer starts.

---

**For dual-monitor capable cards with 1 DVI and 1 VGA connector**

---

Single DVI/Single VGA

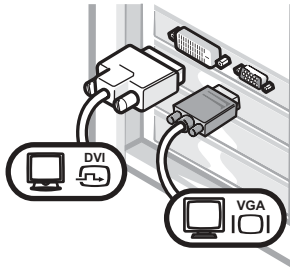

- Use the appropriate connector when you connect to one or two monitors.

Dual VGA With VGA Adapter

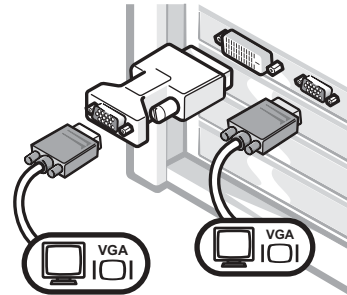

- Use the VGA adapter when you want to connect to two VGA monitors.

---

**For dual-monitor capable cards with 2 DVI connectors**

---

Dual DVI

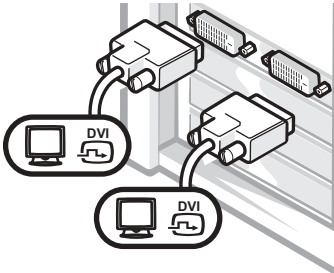

- Use the DVI connectors to connect to one or two DVI monitors.

Dual DVI With One VGA Adapter

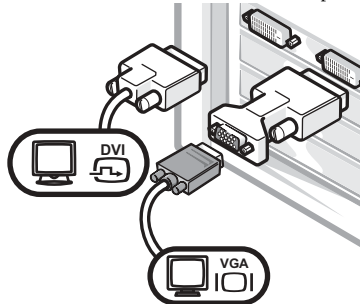

- Use the VGA adapter to connect a VGA monitor to one DVI connector.

Dual DVI With Two VGA Adapters

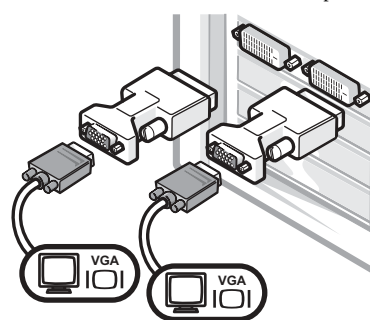

- Use two VGA adapters to connect two VGA monitors to the DVI connectors.

# 4

## Connect the speakers

**NOTE:** If your computer has an audio card installed, connect the speakers to the card.

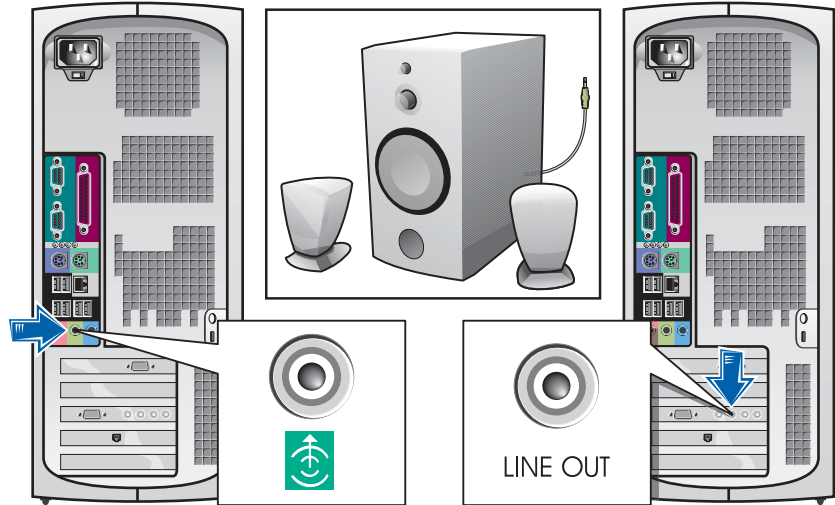

**5**

**Connect the power cables and turn on the computer and monitor**

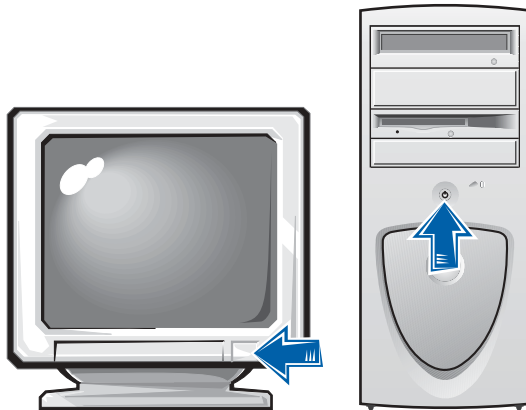
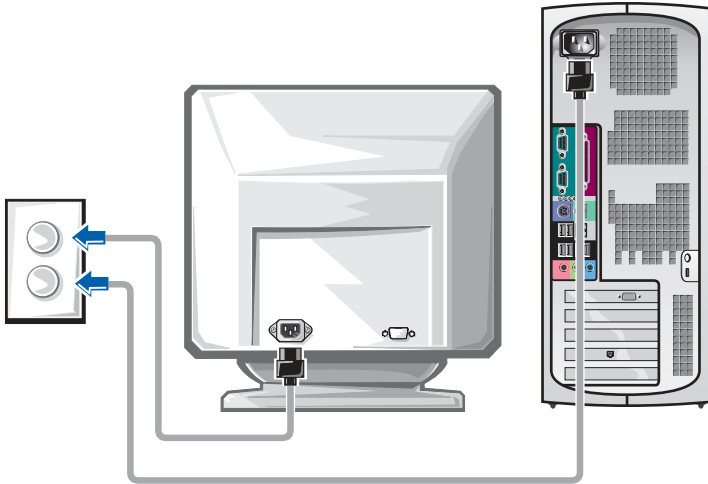

## 6

### Install additional software or devices

Before you install any devices or software that did not ship with your computer, read the documentation that came with the software or device or contact the vendor to verify that the software or device is compatible with your computer and operating system.

#### **Congratulations! You have completed the setup for your computer.**

For more information about your computer, including removing and replacing parts, diagnostics and troubleshooting tools, access the *User's Guide* from your hard drive, the *Drivers and Utilities CD*, or the Dell Support website.

#### **To access the User's Guide from your hard drive:**

*If you have Windows 2000*, double-click the **User's Guides** icon.

*If you have Windows XP*, click the **Start** button and click **Help and Support**.

#### **To access the User's Guide from the CD:**

- 1 Insert the *Drivers and Utilities CD* into the drive.

If you are using the *Drivers and Utilities CD* for the first time, the **ResourceCD Installation** window opens to inform you that the CD is about to begin installation.

- 2 Click **OK** to continue, and then respond to the prompts offered by the installation program.
- 3 Click **Next** at the **Welcome Dell System Owner** screen.

#### **To access the User's Guide from the Dell Support Site:**

- 1 Go to [www.support.dell.com](http://www.support.dell.com).
- 2 Follow the prompts on the website that ask for information about your computer.



- 3 At the Dell Support website home page, click **Reference**, click **User's Guides**, click **Systems**, and then select your Dell Precision computer.

## Opening the Computer Cover

 **CAUTION:** Before you begin any of the procedures in this section, follow the safety instructions in the *System Information Guide*.

- 1 Shut down the computer through the **Start** menu.
- 2 Ensure that your computer and attached devices are turned off. If your computer and attached devices did not automatically turn off when you shut down your computer, turn them off now.

 **NOTICE:** To disconnect a network cable, first unplug the cable from your computer and then unplug it from the network wall jack.

- 3 Disconnect any telephone or telecommunication lines from the computer.
- 4 Disconnect your computer and all attached devices from electrical outlets, and then press the power button to ground the system board.
- 5 If you have installed a padlock through the padlock ring on the back panel, remove the padlock.

 **CAUTION:** To guard against electrical shock, always unplug your computer from the electrical outlet before opening the cover.

- 6 Lay the computer on its side as shown in the illustration.

 **NOTICE:** Ensure that sufficient space exists to support the open cover—at least 30 cm (1 ft) of desktop space.

- 7 Open the computer cover:
  - a Facing the back of the computer, press the release button on the right side of the computer with one hand while pulling up on the top of the cover with the other hand.
  - b Press the release button on the left side of the computer with one hand while pulling up on the top of the cover with the other hand.
  - c Hold the bottom of the computer with one hand, and then pull open the cover with the other hand.

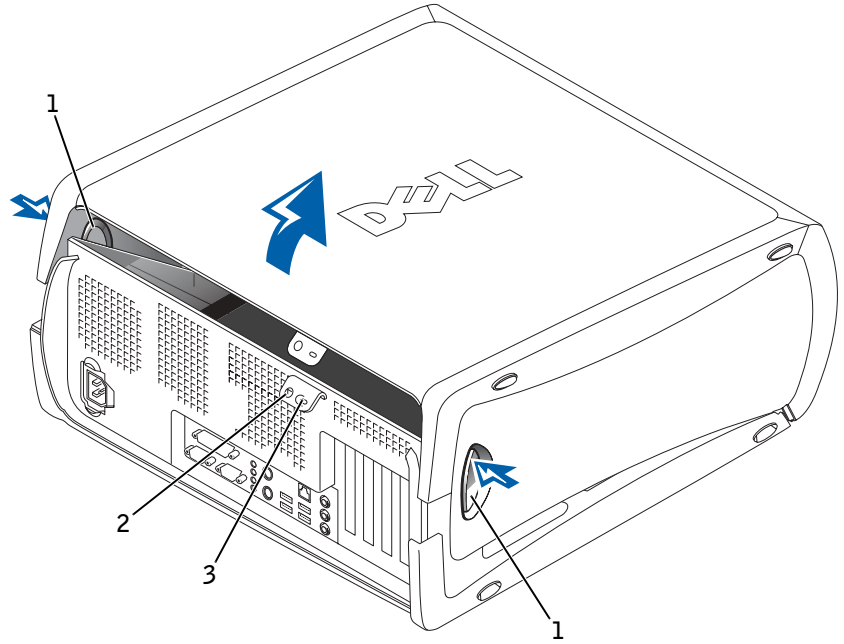

- |   |                     |
|---|---------------------|
| 1 | release buttons (2) |
| 2 | padlock ring        |
| 3 | security cable slot |

# Inside Your Computer

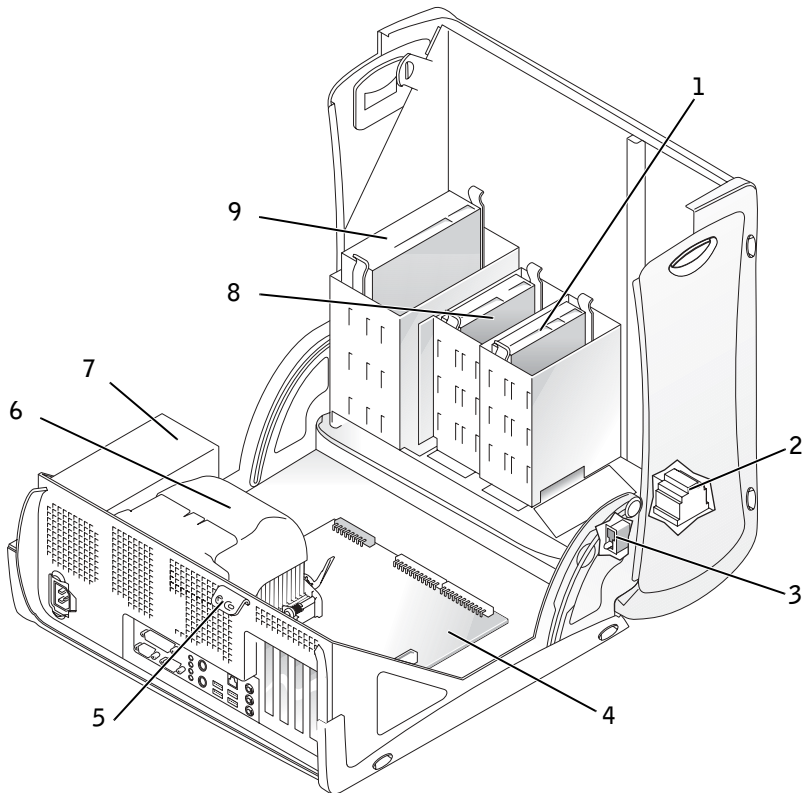

1	hard drive	6	heat sink and blower assembly
2	internal speaker	7	power supply
3	chassis intrusion switch	8	floppy drive
4	system board	9	CD/DVD drive
5	padlock ring		

# Solving Problems

## Resolving Software and Hardware Incompatibilities

### Microsoft® Windows® XP

Windows XP IRQ conflicts occur if a device either is not detected during the operating system setup or is detected but incorrectly configured.

To check for conflicts on a computer running Windows XP:

- 1 Click the **Start** button and click **Control Panel**.
- 2 Click **Performance and Maintenance** and click **System**.
- 3 Click the **Hardware** tab and click **Device Manager**.
- 4 In the **Device Manager** list, check for conflicts with the other devices.  
Conflicts are indicated by a yellow exclamation point (!) beside the conflicting device or a red x if the device has been disabled.
- 5 Double-click any conflict to display the **Properties** window.  
If an IRQ conflict exists, the **Device** status area in the **Properties** window reports the cards or devices that share the device's IRQ.
- 6 Resolve conflicts by reconfiguring the devices or removing the devices from the Device Manager.

To use the Windows XP Hardware Troubleshooter:

- 1 Click the **Start** button and click **Help and Support**.
- 2 Type `hardware troubleshooter` in the **Search** field, and click the arrow to start the search.
- 3 Click **Hardware Troubleshooter** in the **Search Results** list.
- 4 In the **Hardware Troubleshooter** list, click **I need to resolve a hardware conflict on my computer**, and then click **Next**.

### Windows 2000

To check for conflicts on a computer running Windows 2000:

- 1 Click the **Start** button, point to **Settings**, and then click **Control Panel**.
- 2 In the **Control Panel** window, double-click **System**.

- 3 Click the **Hardware** tab.
- 4 Click **Device Manager**.
- 5 Click **View** and click **Resources by connection**.
- 6 Double-click **Interrupt request (IRQ)** to view the **IRQ** assignments.  
Conflicts are indicated by a yellow exclamation point (!) beside the conflicting device or a red x if the device has been disabled.
- 7 Double-click any conflict to display the **Properties** window.  
If an **IRQ** conflict exists, the **Device** status area in the **Properties** window reports the cards or devices that share the device's **IRQ**.
- 8 Resolve conflicts by reconfiguring the devices or removing the devices from the Device Manager.

To use the Windows 2000 Hardware Troubleshooter:

- 1 Click the **Start** button and click **Help**.
- 2 Click **Troubleshooting and Maintenance** on the **Contents** tab, click **Windows 2000 troubleshooters**, and then click **Hardware**.
- 3 In the **Hardware Troubleshooter** list, click **I need to resolve a hardware conflict on my computer**, and then click **Next**.

## Using System Restore in Windows XP

The Windows XP operating system provides System Restore to allow you to return your computer to an earlier operating state (without affecting data files) if changes to the hardware, software, or other system settings have left the computer in an undesirable operating state. See "Windows XP Help and Support Center" on page 8 for additional information on using System Restore.



**NOTICE:** Back up your data files regularly. System Restore does not monitor your data files or recover them.

### Creating a Restore Point

- 1 Click the **Start** button and click **Help and Support**.
- 2 Click **System Restore**.
- 3 Follow the instructions on the screen.

## Restoring the Computer to an Earlier Operating State



**NOTICE:** Before you restore the computer to an earlier operating state, save and close all open files and close all open programs. Do not alter, open, or delete any files or programs until the system restoration is complete.

- 1 Click the **Start** button, point to **All Programs**→**Accessories**→**System Tools**, and then click **System Restore**.
- 2 Ensure that **Restore my computer to an earlier time** is selected, and then click **Next**.
- 3 Click a calendar date to which you want to restore your computer.

The **Select a Restore Point** screen provides a calendar that allows you to see and select restore points. All calendar dates with available restore points appear in bold.

- 4 Select a restore point and click **Next**.

If a calendar date has only one restore point, then that restore point is automatically selected. If two or more restore points are available, click the restore point that you prefer.

- 5 Click **Next**.

The **Restoration Complete** screen appears after System Restore finishes collecting data, and then the computer automatically restarts.

- 6 After the computer restarts, click **OK**.

To change the restore point, you can either repeat the steps using a different restore point, or you can undo the restoration.

## Using the Last Known Good Configuration in Windows 2000

- 1 Restart your computer and press <F8> when the message **Please select the operating system to start** appears.
- 2 Highlight **Last Known Good Setting**, press <Enter>, press <L>, and then select your operating system when prompted.

## Other Options to Help Resolve Additional Device or Software Conflicts

 **NOTICE:** The following processes erase all of the information on your hard drive.

- If the previous procedures did not work, run a low-level format of your hard drive.  
See your operating system installation guide for more information.
- Reinstall your operating system using the operating system installation guide and operating system CD.

## When to Use the Dell Diagnostics

If you experience a problem with your computer, perform the checks in "Solving Problems" in your *User's Guide* and run the Dell Diagnostics before you contact Dell for technical assistance. Running the Dell Diagnostics may help you resolve the problem without contacting Dell. If you do contact Dell, the test results can provide important information for Dell's service and support personnel.

The Dell Diagnostics allows you to:

- Perform express, extended, or custom tests on one or all devices
- Select tests based on a symptom of the problem you are having
- Choose how many times a test is run
- Display test results
- Suspend testing if an error is detected
- Access online help information that describes the tests and devices
- Receive status messages that tell you whether tests completed successfully
- Receive error messages if problems are detected

## Starting the Dell Diagnostics

It is recommended that you print these procedures before you begin.

 **NOTICE:** Only use the Dell Diagnostics to test your Dell™ computer. Using this program with other computers can result in error messages.

Enter system setup, review your computer's configuration information, and ensure that the device you want to test displays in system setup and is active.



**NOTE:** If you receive a message stating that no Diagnostics utility partition has been found, follow the instructions to run the Dell Diagnostics from your *Drivers and Utilities* CD.

Start the Dell Diagnostics from either your hard drive or from the *Drivers and Utilities* CD (also known as the ResourceCD).

### Starting the Dell Diagnostics From Your Hard Drive

- 1 Shut down and restart the computer.
- 2 When the DELL logo appears, press <F12> immediately.  
If you wait too long and the Windows logo appears, continue to wait until you see the Windows desktop. Then shut down your computer through the **Start** menu and try again.
- 3 When the boot device list appears, highlight **Boot to Utility Partition** and press <Enter>.
- 4 When the Dell Diagnostics Main Menu appears, select the test you want to run.

### Starting the Dell Diagnostics From the Drivers and Utilities CD

- 1 Insert the *Drivers and Utilities* CD into the CD drive.
- 2 Shut down and restart the computer.  
When the DELL logo appears, press <F12> immediately.  
If you wait too long and the Windows logo appears, continue to wait until you see the Windows desktop. Then shut down your computer through the **Start** menu and try again.
- 3 When the boot device list appears, highlight **IDE CD-ROM Device** and press <Enter>.
- 4 Select the **IDE CD-ROM Device** option from the CD boot menu.
- 5 Select the **Boot from CD-ROM** option from the menu that appears.
- 6 Type 1 to start the ResourceCD menu.
- 7 Type 2 to start the Dell Diagnostics.
- 8 Select **Run the 32 Bit Dell Diagnostics** from the numbered list. If multiple versions are listed, select the version appropriate for your platform.
- 9 When the Dell Diagnostics Main Menu appears, select the test you want to run.



**NOTE:** This feature changes the boot sequence for one time only. On the next start-up, the computer boots according to the devices specified in system setup.



## Dell Diagnostics Main Menu

- 1 After the Dell Diagnostics loads and the **Main Menu** screen appears, click the button for the option you want.

Option	Function
Express Test	Performs a quick test of devices. This test typically takes 10 to 20 minutes and requires no interaction on your part. Run Express Test first to increase the possibility of tracing the problem quickly.
Extended Test	Performs a thorough check of devices. This test typically takes an hour or more and requires you to answer questions periodically.
Custom Test	Tests a specific device. You can customize the tests you want to run.
Symptom Tree	Lists the most common symptoms encountered and allows you to select a test based on the symptom of the problem you are having.

- 2 If a problem is encountered during a test, a message displaying the error code and a description of the problem appear. Write down the error code and problem description and follow the instructions on the screen.

If you cannot resolve the error condition, contact Dell.

- 3 If you run a test from the **Custom Test** or **Symptom Tree** option, click the applicable tab described in the following table for more information.

Tab	Function
Results	Displays the results of the test and any error conditions encountered.
Errors	Displays error conditions encountered, error codes, and problem description.
Help	Describes the test and may indicate requirements for running the test.



**NOTE:** The Service Tag for your computer is located at the top of each test screen.

Configuration	<p>Displays your hardware configuration for the selected device.</p> <p>The Dell Diagnostics obtains your configuration information for all devices from system setup, memory, and various internal tests and displays it in the device list in the left pane of the screen. The device list may not display the names of all the components installed on your computer or all devices attached to your computer.</p>
Parameters	<p>Allows you to customize the test by changing the test settings.</p>

- 4 When the tests are completed, if you are running the Dell Diagnostics from the *Drivers and Utilities* CD, remove the CD.
- 5 Close the test screen to return to the **Main Menu** screen. To exit the Dell Diagnostics and restart the computer, close the **Main Menu** screen.

## Beep Codes

Your computer might emit a series of beeps that identify a problem. One possible series (code 1-3-1) consists of one beep, a burst of three beeps, and then one beep. This series tell you that the computer encountered a memory problem.

If a beep code is emitted, write it down and look it up under "Beep Codes" in the *User's Guide*.

## Error Messages



**NOTE:** If the message is not listed, see the documentation for either the operating system or the program that was running when the message appeared.





If an error occurs during start-up, a message may be displayed on the monitor identifying the problem. See "Error Messages" in the *User's Guide* for suggestions on resolving any problems.





## Diagnostic Lights





To help you troubleshoot a problem, your computer is equipped with four lights on the back panel labeled "A," "B," "C," and "D". These lights can be yellow or green. When the computer starts normally, the lights flash. After the computer starts, the lights remain green. If the computer malfunctions, the color and sequence of the lights identify the problem.



**CAUTION:** Before you begin any of the procedures in this section, follow the safety instructions in the *System Information Guide*.

Light Pattern	Problem Description	Suggested Resolution
 A B C D	Normal off condition or possible power failure.	Verify that the computer power cable is plugged into the computer and a working electrical outlet. Press the power button.
YYYG  A B C D	Possible BIOS failure; the computer is in the recovery mode.	Run the BIOS Recovery utility, wait for recovery completion, and then restart the computer.
YYGY  A B C D	Possible microprocessor failure.	Reinstall the microprocessor, and restart the computer.
YYGG  A B C D	Memory modules are detected, but a memory failure has occurred.	<p>Remove and reinstall all memory modules and CRIMMs. Ensure that all the connector tabs are locked. Restart the computer.</p> <p>Install the memory modules in memory connectors RIMM 1 (located closest to the microprocessor) and RIMM 2 and ensure that, if no additional memory is used, CRIMMs are installed in memory connectors RIMM 3 and RIMM 4.</p> <p>If you installed memory modules in memory connectors RIMM3 and RIMM4 that were not purchased from Dell, remove the modules and replace them with the CRIMMs that were originally installed in your computer.</p> <p>If available, install Dell memory of the same type into your computer.</p> <p>If the problem persists, contact Dell.</p>

Light Pattern	Problem Description	Suggested Resolution
<p>YGYY</p>  <p>A B C D</p>	Possible expansion card failure.	<ol style="list-style-type: none"> <li>1 Determine if a conflict exists by removing a card (not the video card) and then restarting the computer.</li> <li>2 If the problem persists, reinstall the card that you removed, remove a different card, and then restart the computer.</li> <li>3 Repeat this process for each card. If the computer starts normally, troubleshoot the last card removed from the computer for resource conflicts (see "Resolving Software and Hardware Incompatibilities" in your <i>User's Guide</i>).</li> <li>4 If the problem persists, contact Dell.</li> </ol>
<p>YGYG</p>  <p>A B C D</p>	Possible video card failure or bad on-board video.	<p>If the computer has a video card, remove the card and reinstall it.</p> <p>If the problem persists or the computer has integrated video, contact Dell.</p>
<p>YGGY</p>  <p>A B C D</p>	Possible floppy or hard drive failure.	Check all power and data cable connections, and then restart the computer.
<p>YGGG</p>  <p>A B C D</p>	Possible USB failure.	Reinstall all USB devices, check cable connections, and then restart the computer.
<p>GYYY</p>  <p>A B C D</p>	No memory modules are installed.	<p>Reinstall all memory modules and then restart the computer.</p> <p>If the problem persists, contact Dell.</p>

Light Pattern	Problem Description	Suggested Resolution
<p data-bbox="211 253 272 274">GYYG</p>  <p data-bbox="201 348 311 366">A B C D</p>	Possible system board failure.	<p data-bbox="772 244 1308 296">Perform the procedures in "System Board Problems" in your <i>User's Guide</i>.</p> <p data-bbox="772 314 1129 340">If the problem persists, contact Dell.</p>
<p data-bbox="211 456 272 477">GGYG</p>  <p data-bbox="201 574 311 591">A B C D</p>	Memory modules are detected, but a memory configuration or compatibility error exists.	<p data-bbox="772 444 1329 531">Ensure that there are no special memory module/memory connector placement requirements (see "Memory" in your <i>User's Guide</i>).</p> <p data-bbox="772 539 1329 626">Verify that the memory modules that you are installing are compatible with your computer (see "Memory" in your <i>User's Guide</i>).</p> <p data-bbox="772 644 1272 696">Reinstall the memory modules and then restart the computer.</p> <p data-bbox="772 713 1129 739">If the problem persists, contact Dell.</p>
<p data-bbox="211 765 272 786">GYGG</p>  <p data-bbox="201 887 311 904">A B C D</p>	Possible system board resource and/or hardware failure.	<p data-bbox="772 756 1329 843">Perform the procedure in "System Board Problems" and see "Resolving Software and Hardware Incompatibilities" in your <i>User's Guide</i>.</p> <p data-bbox="772 852 1129 878">If the problem persists, contact Dell.</p>
<p data-bbox="211 965 272 986">GGYY</p>  <p data-bbox="201 1095 311 1112">A B C D</p>	Possible expansion card failure.	<ol data-bbox="772 956 1329 1295" style="list-style-type: none"> <li data-bbox="772 956 1329 1008">1 Determine if a conflict exists by removing a card (not the video card) and then restarting the computer.</li> <li data-bbox="772 1017 1329 1104">2 If the problem persists, reinstall the card that you removed, remove a different card, and then restart the computer.</li> <li data-bbox="772 1112 1329 1260">3 Repeat this process for each card. If the computer starts normally, troubleshoot the last card removed from the computer for resource conflicts (see "Resolving Software and Hardware Incompatibilities" in your <i>User's Guide</i>).</li> <li data-bbox="772 1269 1158 1295">4 If the problem persists, contact Dell.</li> </ol>
<p data-bbox="211 1321 272 1341">GGGY</p>  <p data-bbox="201 1442 311 1459">A B C D</p>	Other failures has occurred.	<p data-bbox="772 1312 1315 1399">Ensure that the cables are properly connected from the hard drive, CD drive, and DVD drive to the system board.</p> <p data-bbox="772 1407 1129 1433">If the problem persists, contact Dell.</p>

Light Pattern	Problem Description	Suggested Resolution
GGGG  A B C D	Normal operating condition after POST.	None.

If a computer problem occurs that you are unable to resolve through the steps in this section or the procedures in "Finding Solutions" in your *User's Guide*, complete the following steps before you contact Dell:

- 1 Write a detailed description of the error, beep code, or diagnostic light problem.
- 2 Record your Express Service Code and Service Tag.
- 3 Contact Dell from the same location as your computer.

## Frequently Asked Questions

How Do I...	Solution	Where to Find Additional Information
Set up my computer to use two monitors?	If your computer has the required graphics card to support dual-monitor setup, then look in your box for a Y-cable. The cable has a single connector on one end (plug this connector into the back panel) and branches into two connectors (plug these connectors into the monitor cables). See "Connect the monitor" on page 11.	
Connect my monitor when the monitor cable connector doesn't seem to fit the connector on the back of my computer?	If your graphics card has a DVI connector but your monitor has a VGA connector, then you need to use an adapter. An adapter should be included in the box.	Contact Dell Technical Support for more information.

How Do I...	Solution	Where to Find Additional Information
Connect my speakers?	If you have a sound card installed, connect the speakers to the connectors on the card. See "Connect the speakers" on page 14.	See the documentation that came with your speakers for more information.
Find the right connectors for my USB devices?	Your Dell Precision 350 computer has eight USB connectors (two on the front and six on the back).	See the front and back view graphics of your computer in your <i>User's Guide</i> . For help with locating your <i>User's Guide</i> see "Finding Information for Your Computer" on page 5.
Locate information about the hardware and other technical specifications for my computer?	Your <i>User's Guide</i> has a specifications table that provides more detailed information about your computer and the hardware. To locate your <i>User's Guide</i> , see "Finding Information for Your Computer" on page 5.	Go to the Dell Support website and use one of the following support tools: read white papers on the latest technology or communicate with other Dell users at the Dell forum chat room.
Find documentation for my computer?	<p>The following documentation is available for your computer:</p> <ul style="list-style-type: none"> <li>• <i>User's Guide</i></li> <li>• <i>Setup and Quick Reference Guide</i></li> <li>• <i>System Information Guide</i></li> <li>• <i>System Information Label</i></li> <li>• <i>Service Manual</i></li> </ul> <p>To locate these documents, see "Finding Information for Your Computer" on page 5.</p>	If you lose your documentation, it is available on the Dell Support website at <a href="http://support.dell.com">support.dell.com</a> .





Komputer Dell Precision™ 350 Workstation

# Informator o systemie i konfiguracji



# Uwagi, przypomnienia i ostrzeżenia



**UWAGA:** Sekcja UWAGA wskazuje ważną informację, pozwalającą lepiej wykorzystać posiadany system komputerowy.



**PRZYPOMNIENIE:** Sekcja PRZYPOMNIENIE informuje o sytuacjach, w których występuje ryzyko uszkodzenia sprzętu lub utraty danych i przedstawia sposoby uniknięcia problemu.



**OSTROŻNIE:** Sekcja OSTROŻNIE informuje o sytuacjach, w których występuje ryzyko uszkodzenia sprzętu, uszkodzenia ciała lub śmierci.

## Skróty i skrótownice

Pełna lista skrótów i skrótownic znajduje się w sekcji „Słowniczek” w *Przewodniku użytkownika*.

Jeśli zakupiono komputer firmy Dell™ z serii *n*, żadne odniesienia do systemu operacyjnego Microsoft® Windows® zawarte w tym dokumencie nie mają zastosowania.

---

**Informacje zawarte w tym dokumencie mogą ulec zmianie bez uprzedzenia.**  
© 2002 Dell Computer Corporation. Wszelkie prawa zastrzeżone.

Powielanie w jakikolwiek sposób bez pisemnego zezwolenia od firmy Dell Computer Corporation jest surowo zabronione.

Znaki towarowe użyte w tekście: *Dell*, logo *DELL* i *Dell Precision* są znakami towarowymi firmy Dell Computer Corporation; *Microsoft* i *Windows* są zastrzeżonymi znakami towarowymi firmy Microsoft Corporation.

Tekst może zawierać także inne znaki towarowe i nazwy towarowe, odnoszące się do podmiotów posiadających prawa do tych znaków i nazw lub do ich produktów. Firma Dell Computer Corporation nie rości sobie praw do jakichkolwiek znaków towarowych i nazw towarowych, których nie jest prawnym właścicielem.



# Spis treści

<b>Wyszukiwanie informacji na temat komputera</b> . . . . .	<b>37</b>
Podłącz klawiaturę i mysz . . . . .	42
Podłącz modem lub kabel sieciowy . . . . .	43
Podłącz monitor . . . . .	44
Podłącz głośniki . . . . .	47
Podłącz kable zasilania i włącz komputer oraz monitor . . . . .	48
Zainstaluj dodatkowe oprogramowanie lub urządzenia . . . . .	49
<b>Otwieranie obudowy komputera</b> . . . . .	<b>50</b>
<b>Wnętrze komputera</b> . . . . .	<b>52</b>
<b>Rozwiązywanie problemów</b> . . . . .	<b>53</b>
Rozwiązywanie problemów dotyczących niezgodności oprogramowania i sprzętu . . . . .	53
Korzystanie z funkcji System Restore (Przywracanie systemu) w systemie Windows XP . . . . .	55
Korzystanie z funkcji Last Known Good Configuration (Ostatnia znana dobra konfiguracja) w systemie Windows 2000 . . . . .	56
Kiedy używać programu Dell Diagnostics . . . . .	57
Uruchamianie programu Dell Diagnostics . . . . .	58
Kody dźwiękowe . . . . .	61
Komunikaty o błędach . . . . .	61
Lampki diagnostyczne . . . . .	61
<b>Często zadawane pytania</b> . . . . .	<b>66</b>



# Wyszukiwanie informacji na temat komputera

Poniższa tabela przedstawia zasoby udostępniane przez firmę Dell jako narzędzia pomocy. Dodatkowe zasoby mogą być dostarczone z komputerem użytkownika.

Szukane informacje	Znajdziesz je tutaj
<ul style="list-style-type: none"><li>• Program diagnostyczny dla komputera</li><li>• Sterowniki dla komputera</li><li>• Dokumentacja komputera</li><li>• Dokumentacja urządzeń</li></ul>	<b>Dysk CD Drivers and Utilities (nazywany także dyskiem ResourceCD)</b>  <p>Tego dysku CD można użyć w celu uzyskania dostępu do dokumentacji, ponownego zainstalowania sterowników lub uruchomienia narzędzi diagnostycznych.</p>
<ul style="list-style-type: none"><li>• Jak skonfigurować komputer</li><li>• Informacje dotyczące rozwiązywania problemów</li><li>• Narzędzia i programy narzędziowe</li></ul>	<b>Informator o systemie i konfiguracji</b> 

## Szukane informacje

- Kod ekspresowej obsługi i znacznik usługi
- Etykieta licencji Microsoft® Windows®

## Znajdziesz je tutaj

### Kod ekspresowej obsługi i klucz produktu



Etykiety znajdują się na komputerze, pod klapką panelu przedniego.

- Jak ponownie zainstalować system operacyjny

### Dysk CD z systemem operacyjnym i przewodnik instalacji



Po dokonaniu ponownej instalacji systemu operacyjnego należy użyć dysku CD *Drivers and Utilities* w celu ponownego zainstalowania sterowników urządzeń dostarczonych wraz z komputerem.



---

## Szukane informacje

- Jak wyjmować i wymieniać podzespoły
- Parametry techniczne
- Jak konfigurować ustawienia systemowe
- Jak rozwiązywać problemy

## Znajdziesz je tutaj

### Ikona przewodnika użytkownika



Aby uzyskać dostęp do dokumentacji elektronicznej znajdującej się na dysku twardym:

*Jeśli korzystasz z systemu Microsoft Windows 2000, kliknij dwukrotnie ikonę **User's Guides** (Przewodniki użytkownika) na pulpicie. *Jeśli korzystasz z systemu Windows XP, kliknij przycisk **Start** i kliknij pozycję **Help and Support** (Pomoc i obsługa techniczna).**

- 
- Lokalizacja złączy na płycie systemowej

### Etykieta z informacjami o systemie



Ta etykieta znajduje się na wewnętrznej stronie obudowy komputera.

---

---

## Szukane informacje

- Najnowsze sterowniki dla komputera
- Odpowiedzi na pytania dotyczące obsługi technicznej i pomocy
- Dyskusje online z innymi użytkownikami i pomoc techniczna
- Dokumentacja komputera zawierająca *Podręcznik serwisowy*

## Znajdziesz je tutaj

### Witryna sieci Web pomocy technicznej firmy Dell — [support.euro.dell.com](http://support.euro.dell.com)

Witryna pomocy technicznej firmy Dell znajdująca się pod adresem [support.euro.dell.com](http://support.euro.dell.com) zawiera kilka narzędzi online. Są to między innymi:

- Knowledge Base – Baza wiedzy zawierająca wskazówki, porady i kursy online
- Customer Forum – Forum klientów umożliwiające dyskusje online z innymi klientami firmy Dell
- Upgrades – Informacje dotyczące uaktualnień podzespołów, na przykład pamięci, dysku twardego i systemu operacyjnego
- Customer Care – Obsługa klienta udostępniająca informacje kontaktowe, o stanie zamówienia, gwarancyjne i dotyczące napraw
- Downloads – Pliki do pobrania zawierające sterowniki, poprawki i uaktualnienia oprogramowania
- Reference – Materiały referencyjne zawierające dokumentację komputera, dane techniczne produktu i informacje kontaktowe

- 
- Status zlecenia serwisowego
  - Główne zagadnienia techniczne dotyczące komputera
  - Często zadawane pytania
  - Pliki do pobrania
  - Szczegóły konfiguracji komputera
  - Umowa serwisowa dotycząca komputera

### Witryna sieci Web Dell Premier Support — [premiersupport.dell.com](http://premiersupport.dell.com)

Witryna sieci Web Premier Support firmy Dell jest dostosowana dla klientów korporacyjnych, rządowych i edukacyjnych. Ta witryna może nie być dostępna we wszystkich regionach.

- 
- Informacje dotyczące gwarancji

## Przewodnik z informacjami o systemie





---

**Szukane informacje**

- Jak korzystać z systemu Windows XP
- Dokumentacja komputera i urządzeń

**Znajdziesz je tutaj****Help and Support Center (Centrum pomocy i obsługi technicznej) systemu Windows XP**

- 1** Kliknij przycisk **Start** i kliknij pozycję **Help and Support** (Pomoc i obsługa techniczna).
  - 2** Wpisz słowo lub frazę opisujące problem i kliknij ikonę strzałki.
  - 3** Kliknij temat opisujący problem.
  - 4** Postępuj zgodnie z instrukcjami wyświetlanymi na ekranie.
-

# Konfigurowanie komputera Dell Precision™ 350

Aby prawidłowo skonfigurować komputer, należy wykonać wszystkie poniższe czynności.

**1**

## Podłącz klawiaturę i mysz

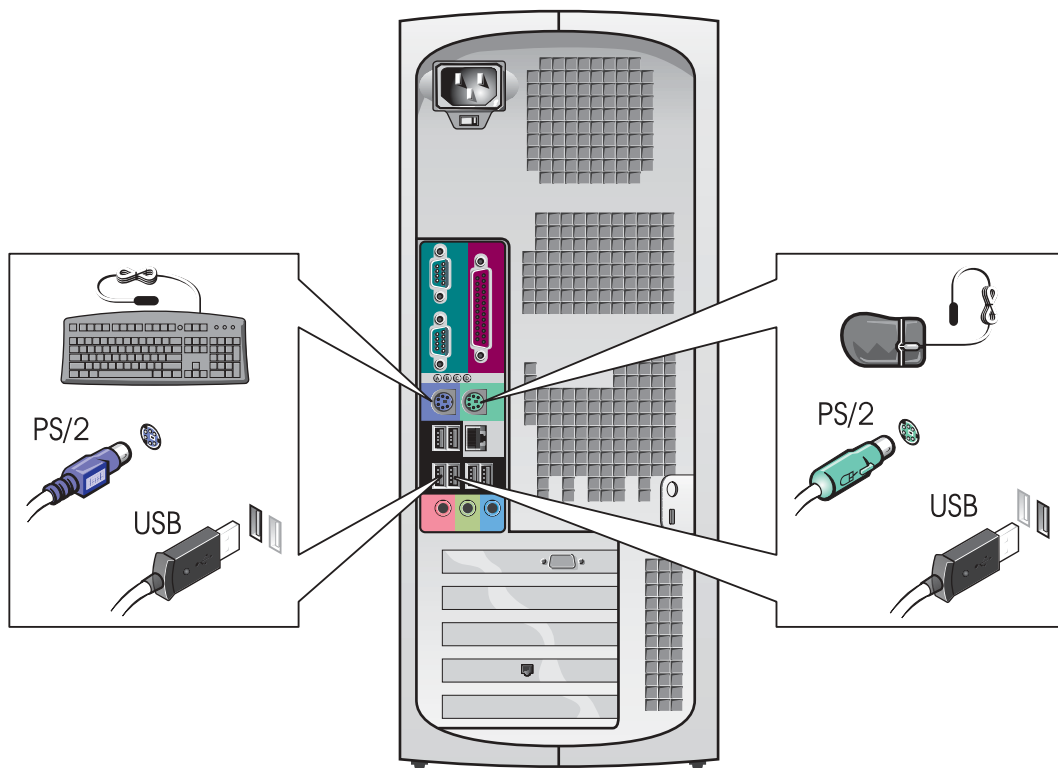

## 2

### Podłącz modem lub kabel sieciowy

**PRZYPOMNIENIE:** Kabla modemu nie należy podłączać do karty sieciowej. Napięcie elektryczne linii telefonicznej może uszkodzić kartę sieciową.

**UWAGA:** Jeśli w komputerze znajduje się zainstalowana karta sieciowa, kabel sieci komputerowej należy podłączyć do karty.

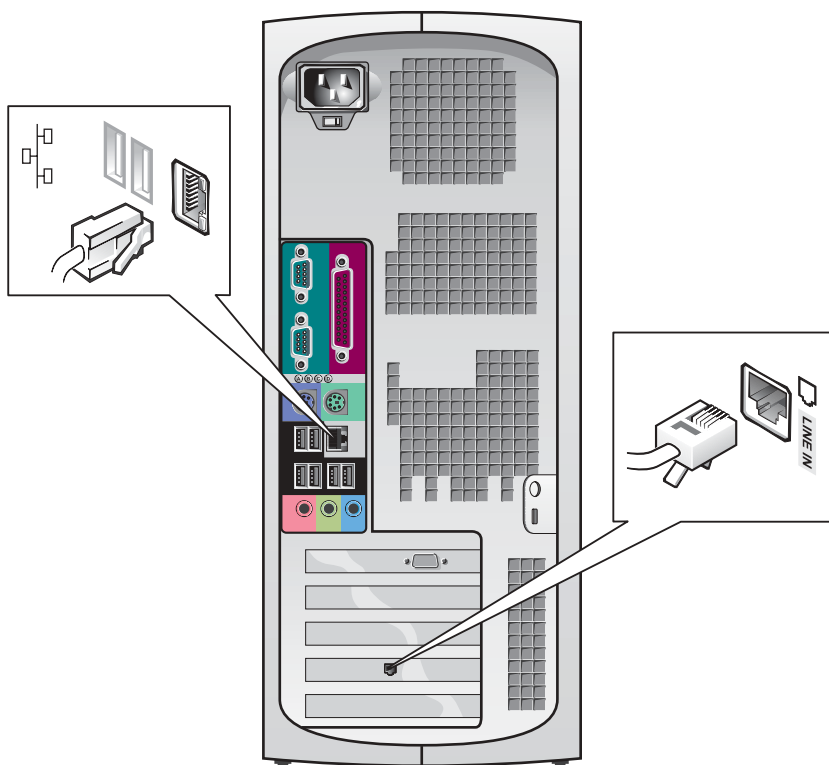

### 3 Podłącz monitor

W zależności od karty graficznej monitor można podłączać na różne sposoby.

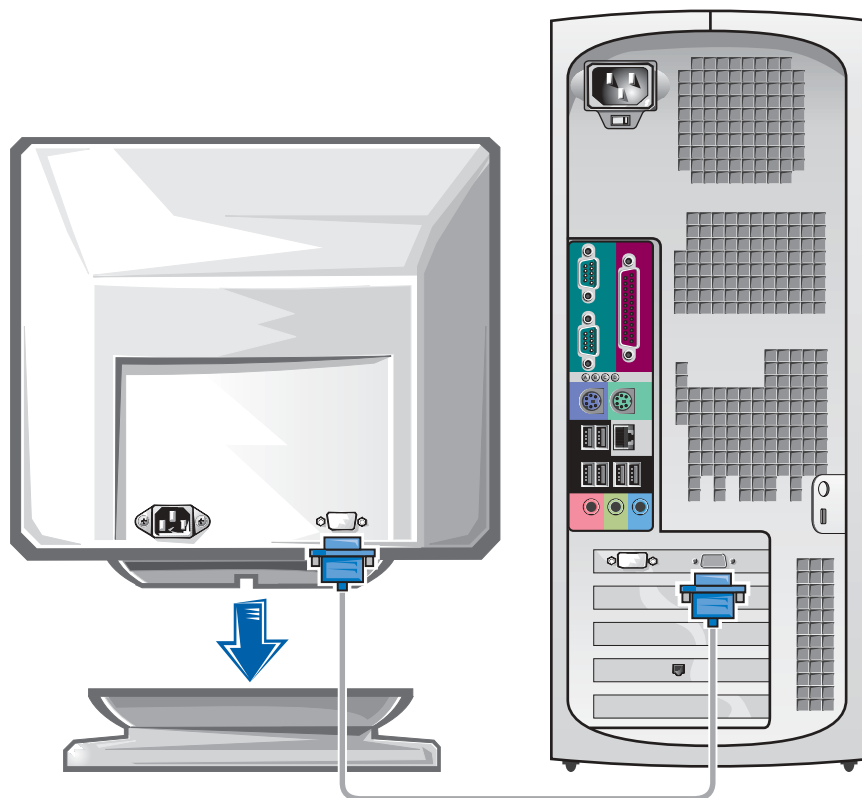

**PRZYPOMNIENIE:** W przypadku tego komputera w celu podłączenia monitora może być wymagane użycie dostarczonej przejściówki lub kabla.

---

## W przypadku kart jedno- i dwumonitorowych z pojedynczym złączem

---

### Prześciówka VGA

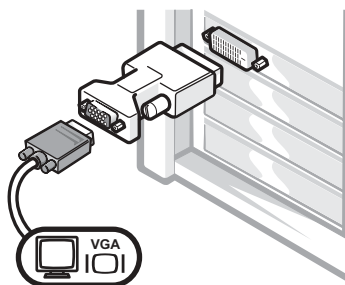

- Z przejściówki VGA należy korzystać, gdy użytkownik posiada jednomonitorową kartę graficzną i chce podłączyć monitor VGA.

---

### Prześciówka z podwójnym kablem VGA

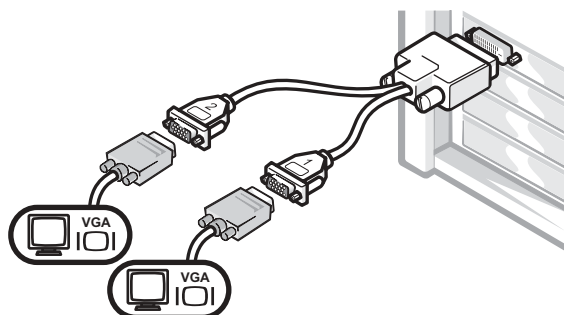

- Z właściwego kabla podwójnego należy korzystać, jeśli karta graficzna ma jedno złącze i w celu podłączenia jednego lub dwóch monitorów VGA.

---

### Prześciówka z podwójnym kablem DVI

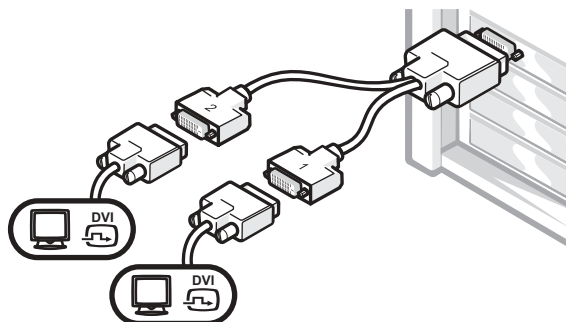

- Z właściwego kabla podwójnego należy korzystać, jeśli karta graficzna ma jedno złącze w celu podłączenia jednego lub dwóch monitorów DVI.

Kabel do obsługi dwóch monitorów jest oznaczony kolorami; niebieskie złącze służy do podłączenia monitora nadrzędnego, a czarne – monitora podrzędnego. Aby włączyć obsługę dwóch monitorów, oba monitory muszą być podłączone podczas uruchamiania komputera.

## W przypadku dwumonitorowych kart z jednym złączem DVI i jednym złączem VGA

Jedno złącze DVI/jedno złącze VGA

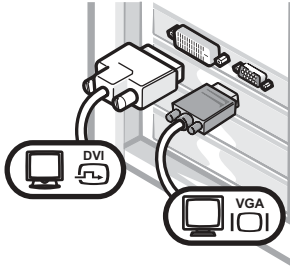

- Podłączając jeden lub dwa monitory należy korzystać z odpowiedniego złącza.

Dwa złącza VGA z przejściówką VGA

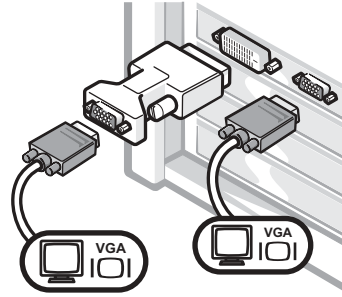

- Podłączając dwa monitory VGA, należy korzystać z odpowiedniej przejściówki VGA.

## W przypadku dwumonitorowych kart z dwoma złączami DVI

Podwójne złącze DVI

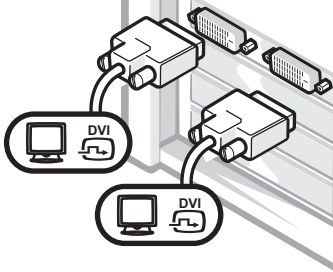

- Podłączając jeden lub dwa monitory DVI, należy korzystać ze złącza DVI.

Dwa złącza DVI z jedną

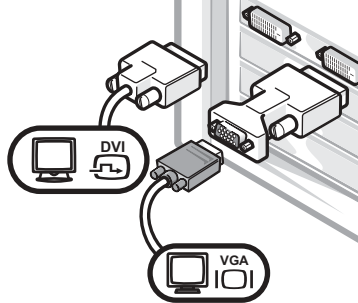

przejściówką VGA

- Podłączając jeden monitor VGA do złącza DVI, należy korzystać z przejściówki VGA.

Dwa złącza DVI z dwiema

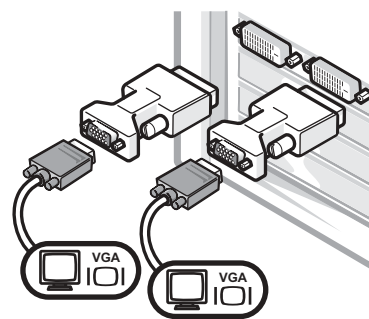

przejściówkami VGA

- Podłączając dwa monitory VGA do złącza DVI, należy korzystać z dwóch przejściówek VGA.

# 4

## Podłącz głośniki

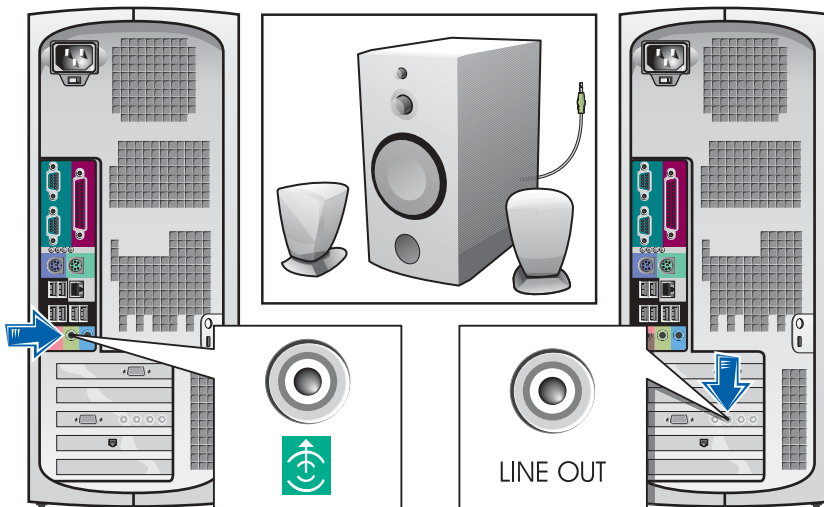

**UWAGA:** Jeśli w komputerze znajduje się zainstalowana karta dźwiękowa, głośniki należy podłączyć do karty.

**5**

**Podłącz kable zasilania i włącz komputer oraz monitor**

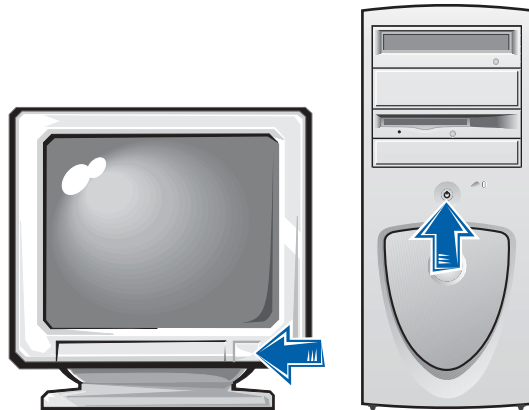
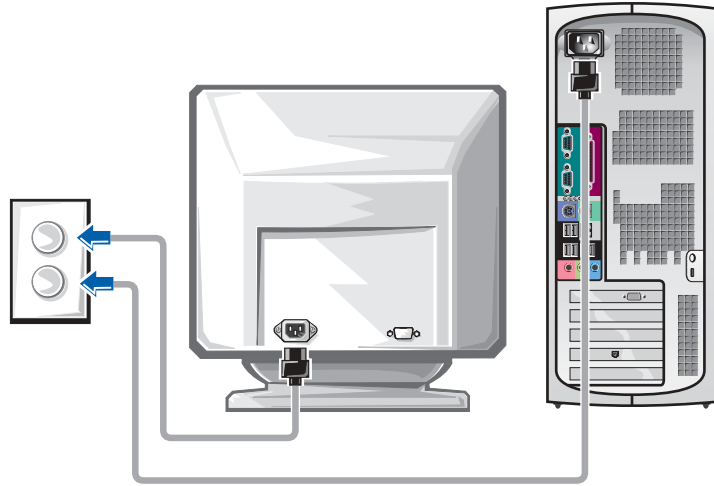



## 6

### Zainstaluj dodatkowe oprogramowanie lub urządzenia

Przed zainstalowaniem urządzeń lub oprogramowania, które nie zostało dostarczone z komputerem, należy zapoznać się z dokumentacją oprogramowania lub urządzenia, lub skontaktować się z jego dostawcą, aby sprawdzić, czy oprogramowanie lub urządzenie jest zgodne z komputerem i systemem operacyjnym.

#### **Gratulacje! Konfiguracja komputera została zakończona.**

Więcej informacji na temat komputera, w tym wyjmowania lub wymiany podzespołów, narzędzi diagnostycznych i służących do rozwiązywania problemów, znajduje się w *Przewodniku użytkownika* na dysku twardym, na dysku CD *Drivers and Utilities* lub w witrynie pomocy technicznej firmy Dell w sieci Web.

#### **Aby uzyskać dostęp do Przewodnika użytkownika na dysku twardym:**

*Jeśli korzystasz z systemu Windows 2000, kliknij dwukrotnie ikonę **User's Guides** (Przewodniki użytkownika).*

*Jeśli korzystasz z systemu Windows XP, kliknij przycisk **Start** i kliknij pozycję **Help and Support** (Pomoc i obsługa techniczna).*

#### **Aby uzyskać dostęp do Przewodnika użytkownika na dysku CD:**

- 1 Włóż dysk CD *Drivers and Utilities* do napędu.  
Jeśli jest to pierwsze użycie dysku CD *Drivers and Utilities*, zostanie wyświetlone okno **ResourceCD Installation** (Instalacja dysku ResourceCD) informujące o rozpoczęciu instalacji z dysku CD.
- 2 Kliknij przycisk **OK**, aby kontynuować i odpowiadać na monity programu instalacyjnego.
- 3 Kliknij przycisk **Next** (Dalej) na ekranie **Welcome Dell System Owner** (Witamy właściciela komputera Dell).

### **Aby uzyskać dostęp do Przewodnika użytkownika w witrynie pomocy technicznej firmy Dell w sieci Web:**

- 1 Przejdź do witryny [www.support.euro.dell.com](http://www.support.euro.dell.com).
- 2 Postępuj zgodnie z instrukcjami wyświetlanymi w witrynie i odpowiadaj na pytania dotyczące komputera.
- 3 Na stronie głównej witryny pomocy technicznej firmy Dell w sieci Web kliknij pozycję **Reference** (Referencje), kliknij pozycję **User's Guides** (Przewodniki użytkownika), kliknij pozycję **Systems** (Systemy) i wybierz posiadany komputer Dell Precision.

## **Otwieranie obudowy komputera**



**OSTROŻNIE:** Przed rozpoczęciem dowolnej procedury opisanej w tej sekcji, należy zapoznać się instrukcjami bezpieczeństwa w *Podręczniku z informacjami o systemie*.

- 1 Za pomocą menu **Start** zamknij system operacyjny i wyłącz komputer.
- 2 Upewnij się, że komputer i podłączone urządzenia są wyłączone. Jeśli komputer i podłączone urządzenia nie wyłączyły się automatycznie po wyłączeniu komputera, wyłącz je teraz.
- 3 Odtłącz od komputera wszystkie linie telefoniczne i telekomunikacyjne.
- 4 Odtłącz komputer i wszystkie przyłączone urządzenia od gniazdek elektrycznych, a następnie naciśnij przycisk zasilania, aby uzemić płytę systemową.
- 5 Jeśli na tylnym panelu na pierścieniu blokady została zainstalowana blokada, usuń ją.



**OSTROŻNIE:** Aby ustrzec się przed porażeniem prądem elektrycznym, przed otwarciem pokrywy należy zawsze odłączyć komputer od gniazda elektrycznego.

- 6 Połóż komputer na boku, tak jak pokazano na ilustracji.
- PRZYPOMNIENIE:** Upewnij się, że na biurku dostępna jest wystarczająca ilość miejsca do podtrzymania otwartej obudowy – co najmniej 30 cm (1 stopa).

**7** Otwórz obudowę komputera:

- a** Będąc za komputerem, jedną ręką naciśnij przycisk zwalniający po prawej stronie komputera, a drugą ręką pociągnij za górną część obudowy.
- b** Naciśnij przycisk zwalniający po lewej stronie komputera, a drugą ręką pociągnij za górną część obudowy.
- c** Przytrzymaj spód komputera jedną ręką, a następnie drugą ręką otwórz obudowę.

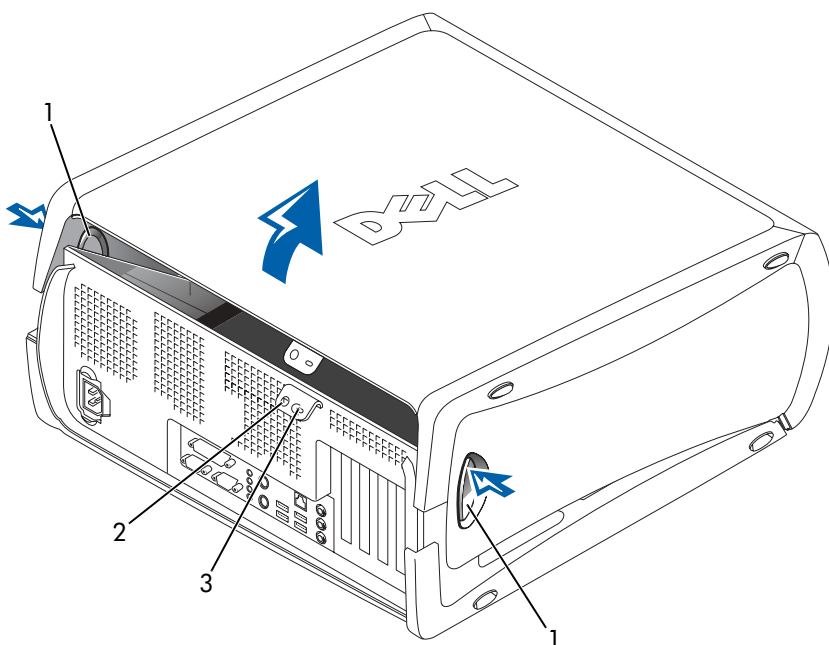

- |   |                                 |
|---|---------------------------------|
| 1 | przyciski zwalniające (2)       |
| 2 | pierścień blokady               |
| 3 | gniazdo kabla zabezpieczającego |

## Wnętrze komputera

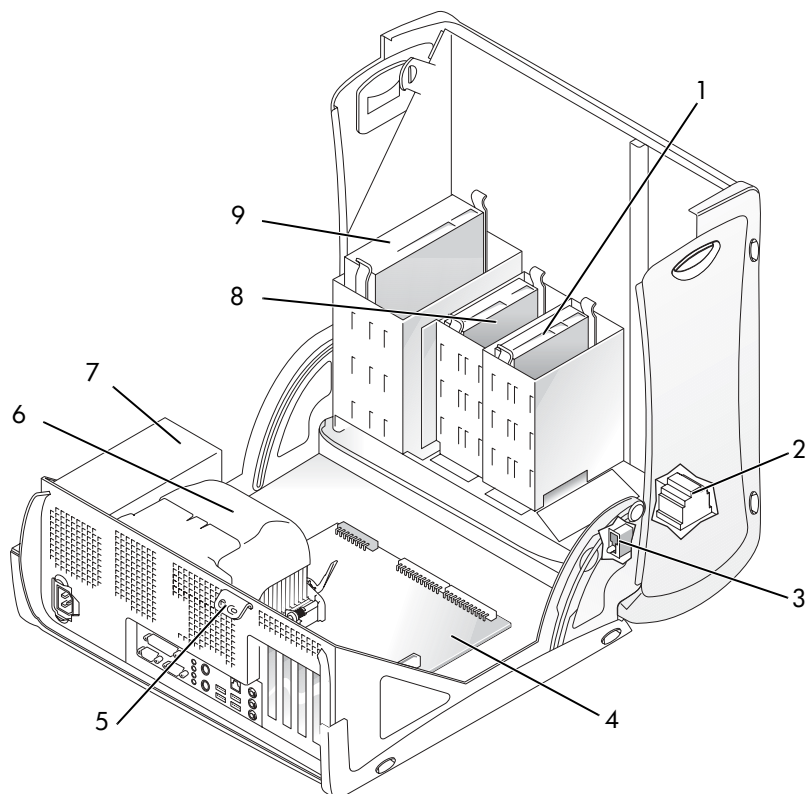

1	napęd dysku twardego	6	radiator i wentylator
2	głośnik wewnętrzny	7	zasilanie
3	przełącznik naruszenia obudowy	8	napęd dyskietek
4	płyta systemowa	9	napęd CD/DVD
5	pierścień blokady		

# Rozwiązywanie problemów

## Rozwiązywanie problemów dotyczących niezgodności oprogramowania i sprzętu

### System Microsoft® Windows® XP

Konflikty przerwań IRQ w systemie Windows XP występują, jeśli urządzenie nie zostanie wykryte podczas uruchamiania systemu operacyjnego lub zostanie wykryte, ale skonfigurowane nieprawidłowo.

Aby wyszukać konflikty w komputerze pracującym pod kontrolą systemu Windows XP:

- 1 Kliknij przycisk **Start**, a następnie kliknij pozycję **Control Panel** (Panel sterowania).
- 2 Kliknij opcję **Performance and Maintenance** (Wydajność i konserwacja) i kliknij opcję **System**.
- 3 Kliknij kartę **Hardware** (Sprzęt) i kliknij przycisk **Device Manager** (Menedżer urządzeń).
- 4 Na liście **Device Manager** (Menedżer urządzeń) sprawdź, czy inne urządzenia powodują konflikty.

Konflikty oznaczone są żółtym wykrzyknikiem (!) obok urządzenia powodującego konflikt lub czerwonym znakiem x, jeśli urządzenie wyłączone.

- 5 Kliknij dwukrotnie dowolny konflikt, aby wyświetlić okno **Properties** (Właściwości).

Jeżeli występuje konflikt przerwania IRQ, w obszarze **Device status** (Stan urządzenia) okna **Properties** (Właściwości) wymienione są karty lub urządzenia korzystające z tego samego przerwania.

- 6 Konflikty można usunąć poprzez ponowną konfigurację urządzeń lub usunięcie urządzeń z obszaru Device Manager (Menedżer urządzeń).

Aby użyć programu Windows XP Hardware Troubleshooter (Narzędzie do rozwiązywania problemów ze sprzętem):

- 1 Kliknij przycisk **Start** i kliknij pozycję **Help and Support** (Pomoc i obsługa techniczna).

- 2 W polu **Search** (Znajdź) wpisz `hardware troubleshooter` (program do rozwiązywania problemów ze sprzętem), a następnie kliknij strzałkę, aby rozpocząć wyszukiwanie.
- 3 Kliknij **Rozwiązywanie problemów** na liście **Wyniki wyszukiwania**.
- 4 Na liście **Hardware Troubleshooter** (Narzędzie do rozwiązywania problemów ze sprzętem), kliknij pozycję **I need to resolve a hardware conflict on my computer** (Muszę rozwiązać konflikt sprzętowy w komputerze), a następnie kliknij **Next** (Dalej).

### System Windows 2000

Aby sprawdzić występowanie konfliktów w komputerze pracującym pod kontrolą systemu Windows 2000:

- 1 Kliknij przycisk **Start**, wskaż pozycję **Ustawienia**, a następnie kliknij pozycję **Panel sterowania**.
- 2 W oknie **Control Panel** (Panel sterowania) kliknij dwukrotnie pozycję **System** (System).
- 3 Kliknij kartę **Hardware** (Sprzęt).
- 4 Kliknij przycisk **Device Manager** (Menedżer urządzeń).
- 5 Kliknij opcję **View** (Widok) i kliknij opcję **Resources by connection** (Urządzenia według połączeń).
- 6 Kliknij dwukrotnie **Interrupt request (IRQ)** (Żądanie przerwania IRQ), aby wyświetlić przypisane przerwania IRQ.  
Konflikty oznaczone są żółtym wykrzyknikiem (!) obok urządzenia powodującego konflikt lub czerwonym znakiem x, jeśli urządzenie wyłączone.
- 7 Kliknij dwukrotnie dowolny konflikt, aby wyświetlić okno **Properties** (Właściwości).  
Jeżeli występuje konflikt przerwania IRQ, w obszarze **Device status** (Stan urządzenia) okna **Properties** (Właściwości) wymienione są karty lub urządzenia korzystające z tego samego przerwania.
- 8 Konflikty można usunąć poprzez ponowną konfigurację urządzeń lub usunięcie urządzeń z obszaru Device Manager (Menedżer urządzeń).

Aby użyć programu Windows 2000 Hardware Troubleshooter (Narzędzie do rozwiązywania problemów ze sprzętem):

- 1 Kliknij przycisk **Start** i kliknij pozycję **Help** (Pomoc).
- 2 Na karcie **Contents** (Spis treści), kliknij **Troubleshooting and Maintenance** (Rozwiązywanie problemów i konserwacja), kliknij **Windows 2000 troubleshooters** (Programy do rozwiązywania problemów systemu Windows 2000), a następnie kliknij **Hardware** (Sprzęt).
- 3 Na liście **Hardware Troubleshooter** (Narzędzie do rozwiązywania problemów ze sprzętem), kliknij pozycję **I need to resolve a hardware conflict on my computer** (Muszę rozwiązać konflikt sprzętowy w komputerze), a następnie kliknij **Next** (Dalej).

## Korzystanie z funkcji System Restore (Przywracanie systemu) w systemie Windows XP

System operacyjny Windows XP zawiera funkcję przywracania systemu, która umożliwia przywrócenie komputera do wcześniejszego stanu (bez wpływu na pliki danych), jeśli zmiany sprzętu, oprogramowania lub innych ustawień systemowych spowodowały niepożądane działanie komputera. Więcej informacji na temat funkcji przywracania systemu znaleźć można w sekcji "Help and Support Center (Centrum pomocy i obsługi technicznej) systemu Windows XP" na stronie 41.



**PRZYPOMNIENIE:** Należy regularnie wykonywać kopie zapasowe plików z danymi. Funkcja przywracania systemu nie monitoruje plików danych użytkownika, ani ich nie przywraca.

### Tworzenie punktu przywracania

- 1 Kliknij przycisk **Start** i kliknij pozycję **Help and Support** (Pomoc i obsługa techniczna).
- 2 Kliknij opcję **System Restore** (Przywracanie systemu).
- 3 Postępuj zgodnie z instrukcjami wyświetlanymi na ekranie.

### Przywracanie komputera do wcześniejszego stanu



**PRZYPOMNIENIE:** Przed przywróceniem komputera do wcześniejszego stanu należy zapisać i zamknąć wszystkie otwarte pliki oraz zamknąć wszystkie uruchomione programy. Nie wolno modyfikować, otwierać lub usuwać plików ani programów, aż do zakończenia przywracania systemu.

- 1 Kliknij przycisk **Start**, wskaż opcje **All Programs** → **Accessories** → **System Tools** (Wszystkie programy → Akcesoria → Narzędzia systemowe), a następnie kliknij opcję **System Restore** (Przywracanie systemu).

- 2 Upewnij się, że wybrana jest opcja **Restore my computer to an earlier time** (Przywróć mój komputer do wcześniejszego stanu), a następnie kliknij przycisk **Next** (Dalej).
- 3 Kliknij datę w kalendarzu, do której ma być przywrócony komputer.  
Na ekranie **Select a Restore Point** (Wybieranie punktu przywracania) dostępny jest kalendarz umożliwiający przeglądanie i wybór punktów przywracania. Daty w kalendarzu z dostępnymi punktami przywracania są pogrubione.
- 4 Wybierz punkt przywracania i kliknij przycisk **Next** (Dalej).  
Jeśli w kalendarzu dostępny jest tylko jeden punkt przywracania, to zostanie on automatycznie wybrany. Jeśli dostępne są dwa lub kilka punktów przywracania, kliknij odpowiedni punkt.
- 5 Kliknij przycisk **Next** (Dalej).  
Gdy funkcja przywracania systemu zakończy zbieranie danych, zostanie wyświetlone okno **Restoration Complete** (Przywracanie ukończone), a następnie komputer automatycznie zostanie uruchomiony ponownie.
- 6 Po ponownym uruchomieniu komputera kliknij przycisk **OK**.  
Aby zmienić punkt przywracania, można powtórzyć procedurę, wykorzystując inny punkt przywracania lub można wyczołać przywracanie.

### **Korzystanie z funkcji Last Known Good Configuration (Ostatnia znana dobra konfiguracja) w systemie Windows 2000**

- 1 Uruchom ponownie komputer i naciśnij klawisz <F8>, gdy zostanie wyświetlony komunikat **Please select the operating system to start** (Wybierz system operacyjny, który ma zostać uruchomiony).
- 2 Zaznacz opcję **Last Known Good Setting** (Ostatnie znane dobre ustawienie), naciśnij klawisz <Enter>, naciśnij klawisz <L>, a następnie po monicie wybierz system operacyjny.



## Inne opcje pomocne w rozwiązywaniu konfliktów oprogramowania lub dodatkowych urządzeń



**PRZYPOMNIENIE:** Poniższe procedury spowodują usunięcie wszystkich informacji z dysku twardego.

- Jeśli poprzednie procedury nie przyniosły efektu, sformatuj niskopoziomowo dysk twardy.  
Więcej informacji znajduje się w przewodniku instalacji systemu operacyjnego.
- Zainstaluj ponownie system operacyjny z wykorzystaniem przewodnika instalacji systemu operacyjnego i dysku CD z systemem operacyjnym.

## Kiedy używać programu Dell Diagnostics

W przypadku problemów z funkcjonowaniem komputera należy najpierw przeprowadzić testy opisane w sekcji „Rozwiązywanie problemów” w *Przewodniku użytkownika*, a następnie uruchomić program Dell Diagnostics jeszcze przed nawiązaniem kontaktu z pomocą techniczną firmy Dell. Program Dell Diagnostics może pomóc w rozwiązaniu problemu bez konieczności kontaktowania się z firmą Dell. Jeśli nawet kontakt z firmą Dell okaże się konieczny, wyniki testów dostarczają ważnych informacji pracownikom serwisu i obsługi technicznej.

Program Dell Diagnostics umożliwia:

- Wykonanie szybkich lub gruntownych testów jednego lub wszystkich urządzeń
- Wybór testu w zależności od występujących objawów
- Wybranie liczby powtórzeń testu
- Wyświetlenie wyników testu
- Wstrzymanie testu w razie wykrycia błędu
- Dostęp do pomocy ekranowej z opisem testów i urządzeń
- Otrzymanie komunikatów o stanie, informujących, czy testy zostały zakończone pomyślnie
- Otrzymanie komunikatów o błędach w przypadku wykrycia problemów

**UWAGA:**

Jeśli wyświetlony zostanie komunikat informujący, że nie znaleziono partycji narzędzi diagnostycznych, postępuj według instrukcji uruchamiania programu Dell Diagnostics z dysku CD *Drivers and Utilities*.

## Uruchamianie programu Dell Diagnostics

Przed rozpoczęciem zalecane jest wydrukowanie tych procedur.



**PRZYPOMNIENIE:** Programu Dell Diagnostics należy używać wyłącznie do testowania komputerów firmy Dell™. Na innych komputerach mogą być wyświetlane komunikaty o błędach.

Wejść do programu konfiguracji systemu, zapoznaj się z informacjami o konfiguracji komputera i sprawdź, czy urządzenie, które ma być poddane testom, figuruje na liście urządzeń aktywnych.

Uruchom program Dell Diagnostics z dysku twardego lub z dysku CD *Drivers and Utilities* (nazywanego także **ResourceCD**).

### Uruchamianie programu Dell Diagnostics z dysku twardego

- 1 Zamknij system operacyjny, wyłącz komputer i uruchom go ponownie.
- 2 Gdy wyświetlone zostanie logo firmy DELL, naciśnij natychmiast klawisz <F12>.

Jeśli użytkownik będzie czekał zbyt długo i zostanie wyświetlone logo systemu Windows, należy poczekać do wyświetlenia pulpitu Windows. Następnie zamknij system operacyjny poprzez menu **Start** i spróbuj ponownie.

- 3 Po wyświetleniu listy urządzeń rozruchowych zaznacz opcję **Boot to Utility Partition** (Uruchom z partycji narzędzi diagnostycznych) i naciśnij klawisz <Enter>.
- 4 Gdy zostanie wyświetlone menu główne programu Dell Diagnostics, wybierz typ testów, które zostaną wykonane.

### Uruchamianie programu Dell Diagnostics z dysku CD *Drivers and Utilities*

- 1 Włóż dysk CD *Drivers and Utilities* do napędu CD-ROM.
- 2 Zamknij system operacyjny, wyłącz komputer i uruchom go ponownie.

Gdy wyświetlone zostanie logo firmy DELL, naciśnij natychmiast klawisz <F12>.

Jeśli użytkownik będzie czekał zbyt długo i zostanie wyświetlone logo systemu Windows, należy poczekać do wyświetlenia pulpitu Windows. Następnie zamknij system operacyjny poprzez menu **Start** i spróbuj ponownie.

- 3 Po wyświetleniu listy urządzeń rozruchowych zaznacz opcję **IDE CD-ROM Device** (Urządzenie CD-ROM IDE) i naciśnij klawisz <Enter>.
- 4 Z menu rozruchu wybierz opcję **IDE CD-ROM Device** (Urządzenie CD-ROM IDE).
- 5 Z kolejnego menu wybierz opcję **Boot from CD-ROM** (Uruchom z dysku CD).
- 6 Wpisz 1, aby uruchomić menu ResourceCD.
- 7 Wpisz 2, aby uruchomić program Dell Diagnostics.
- 8 Z listy numerowanej wybierz opcję **Run the 32-Bit Dell Diagnostics** (Uruchom program Dell Diagnostics dla systemów 32-bitowych). Jeśli na liście znajduje się wiele wersji, wybierz wersję odpowiednią dla posiadanej platformy.
- 9 Gdy zostanie wyświetlone menu główne programu Dell Diagnostics, wybierz typ testów, które zostaną wykonane.



**UWAGA:** Ta funkcja zmienia sekwencje rozruchowa tylko raz. Podczas następnego uruchomienia komputer dokona rozruchu zgodnie z sekwencją urządzeń określoną w programie konfiguracji systemu.

### Menu główne programu Dell Diagnostics

- 1 Po załadowaniu programu Dell Diagnostics i wyświetleniu ekranu **Main Menu** (Menu główne) kliknij przycisk odpowiadający wybranej opcji.

Opcja	Funkcja
Express Test (Test szybki)	Wykonywany jest przyspieszony test urządzeń. Test tego rodzaju trwa od 10 do 20 minut i nie wymaga żadnych interwencji ze strony użytkownika. Test przyspieszony należy uruchamiać w pierwszej kolejności, gdyż daje on duże prawdopodobieństwo szybkiego zdiagnozowania problemu.
Extended Test (Test rozszerzony)	Wykonywane jest dokładne sprawdzenie urządzeń. Test tego rodzaju trwa zazwyczaj przynajmniej godzinę i wymaga udzielania odpowiedzi na zadawane pytania.
Custom Test (Test niestandardowy)	Przeprowadzany jest test określonego urządzenia. Sposób przeprowadzania testu można skonfigurować.
Symptom Tree (Drzewo objawów)	Wyświetla listę najczęściej występujących objawów problemów i pozwala wybrać test dostosowany do występujących nieprawidłowości.



**UWAGA:** W górnej części każdego z ekranów testowych umieszczony jest znacznik usługi komputera.

- 2** W razie wystąpienia problemu w trakcie testu wyświetlany jest komunikat z kodem i opisem błędu. Należy wtedy zanotować kod oraz opis błędu i postępować zgodnie z instrukcjami wyświetlanymi na ekranie.

Jeśli problemu nie można rozwiązać samodzielnie, należy skontaktować się z firmą Dell.

- 3** Jeśli wybrany został test z grupy **Custom Test** (Test niestandardowy) lub **Symptom Tree** (Drzewo objawów), dodatkowe informacje można uzyskać, klikając odpowiednią kartę opisaną w poniższej tabeli.

Karta	Funkcja
Results (Wyniki)	Wyświetla wyniki testu i wykryte błędy.
Errors (Błędy)	Wyświetla wykryte błędy, kody błędów i opisy problemu.
Help (Pomoc)	Zawiera opis testu i ewentualnie warunki wymagane do jego przeprowadzenia.
Configuration (Konfiguracja)	Wyświetla konfigurację sprzętową wybranego urządzenia.  Program Dell Diagnostics odczytuje dane konfiguracyjne wszystkich urządzeń z programu konfiguracji systemu, z pamięci oraz na podstawie szeregu testów wewnętrznych. Wyniki są przedstawiane na liście urządzeń w lewym panelu ekranu. Lista urządzeń może nie zawierać nazw wszystkich podzespołów zamontowanych w komputerze lub podłączonych do niego urządzeń peryferyjnych.
Parameters (Parametry)	Umożliwia dostosowanie testu przez zmianę jego ustawień.

- 4** Jeśli program Dell Diagnostics uruchamiany jest z dysku CD *Drivers and Utilities*, po zakończeniu testów należy wyjąć dysk CD z napędu.
- 5** Zamknij ekran testowy, aby powrócić do ekranu **Main Menu** (Menu główne). Aby zakończyć program Dell Diagnostics i ponownie uruchomić komputer, zamknij ekran **Main Menu** (Menu główne).

## Kody dźwiękowe

Komputer może emitować serie dźwięków, które identyfikują problem. Jeden z możliwych ciągów (o kodzie 1-3-1) składa się z jednego dźwięku, szybkiej serii trzech dźwięków, a następnie znowu jednego dźwięku. Ta seria informuje, że w komputerze wystąpił problem z pamięcią.

Jeśli emitowany jest kod dźwiękowy, należy go zapisać i wyszukać w sekcji „Kody dźwiękowe” w *Przewodniku użytkownika*.

## Komunikaty o błędach

Jeśli błąd występuje podczas uruchamiania, na monitorze może zostać wyświetlony komunikat identyfikujący problem. Porady dotyczące rozwiązywania problemów znajdują się w sekcji „Komunikaty o błędach” w *Przewodniku użytkownika*.



 **UWAGA:** Jeśli komunikat nie znajduje się na liście, należy zapoznać się z dokumentacją systemu operacyjnego lub programu, który był uruchomiony w momencie wyświetlenia komunikatu.





## Lampki diagnostyczne



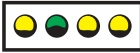

Aby pomóc w rozwiązywaniu problemów, komputer wyposażony jest w cztery lampki na panelu tylnym, oznaczone literami „A”, „B”, „C” i „D”. Lampki te mogą świecić na żółto lub zielono. Podczas normalnego uruchamiania komputera lampki migają. Po uruchomieniu komputera świecą ciągle na zielono. Jeśli komputer działa wadliwie, kolor i sekwencja świecenia lampek identyfikują problem.

 **OSTROŻNIE:** Przed rozpoczęciem dowolnej procedury opisanej w tej sekcji, należy zapoznać się instrukcjami bezpieczeństwa w *Podręczniku z informacjami o systemie*.



Wzór lampek	Opis problemu	Sugerowane rozwiązanie
	Normalny stan wyłączenia lub możliwa awaria zasilania.	Sprawdź, czy kabel zasilania komputera jest podłączony do komputera i działającego gniazda elektrycznego. Naciśnij przycisk zasilania.

Wzór lampek	Opis problemu	Sugerowane rozwiązanie
<p>žžžž</p>  <p>A B C D</p>	<p>Mogła nastąpić awaria systemu BIOS; komputer jest w trybie przywracania.</p>	<p>Uruchom narzędzie BIOS Recovery (Przywracanie systemu BIOS), zaczekaj na zakończenie przywracania, a następnie uruchom ponownie komputer.</p>
<p>žžžž</p>  <p>A B C D</p>	<p>Możliwa awaria mikroprocesora.</p>	<p>Zainstaluj ponownie mikroprocesor, a następnie uruchom ponownie komputer.</p>
<p>žžžž</p>  <p>A B C D</p>	<p>Moduły pamięci zostały wykryte, ale wystąpiła awaria pamięci.</p>	<p>Wymontuj i zamontuj ponownie wszystkie moduły pamięci i moduły CRIMM. Sprawdź, czy zatrzaski przy gniazdach połączeniowych są zamknięte. Uruchom ponownie komputer.</p> <p>Zamontuj moduły pamięci w gniazdach RIMM 1 (bliżej mikroprocesora) i RIMM 2 i upewnij się, że w przypadku braku większej liczby modułów pamięci moduły CRIMM są zamontowane w złączach RIMM 3 i RIMM 4.</p> <p>Jeśli w złączach pamięci RIMM3 i RIMM4 zainstalowano moduły pamięci nie zakupione w firmie Dell, wyjmij je i zastąp modułami CRIMM, które były pierwotnie zainstalowane w komputerze.</p> <p>Jeśli to możliwe, instaluj w komputerze pamięć firmy Dell tego samego typu.</p> <p>Jeśli problem nie został usunięty, skontaktuj się z firmą Dell.</p>

Wzór lampek	Opis problemu	Sugerowane rozwiązanie
<p>żżżż</p>  <p>A B C D</p>	<p>Możliwa awaria karty rozszerzeń.</p>	<ol style="list-style-type: none"> <li><b>1</b> Wyjmując kartę (nie kartę graficzną) i uruchamiając ponownie komputer, sprawdź czy istnieje konflikt.</li> <li><b>2</b> Jeśli problem nie został rozwiązany zainstaluj ponownie wyjętą kartę, wyjmij inną kartę, a następnie uruchom ponownie komputer.</li> <li><b>3</b> Powtarzaj tę procedurę dla każdej karty. Jeśli komputer uruchamia się normalnie, rozwiąż problem konfliktu zasobów dla ostatnio wyjętej karty (patrz sekcja „Rozwiązywanie problemów dotyczących niezgodności oprogramowania i sprzętu” w <i>Przewodniku użytkownika</i>).</li> <li><b>4</b> Jeśli problem nie został usunięty, skontaktuj się z firmą Dell.</li> </ol>
<p>żżżż</p>  <p>A B C D</p>	<p>Możliwa awaria karty graficznej lub zintegrowanego układu graficznego.</p>	<p>Jeśli w komputerze znajduje się karta graficzna, wyjmij ją i zainstaluj ponownie.</p> <p>Jeśli problem nie został usunięty lub w komputerze znajduje się zintegrowany układ graficzny, skontaktuj się z firmą Dell.</p>
<p>żżżż</p>  <p>A B C D</p>	<p>Możliwa awaria dysku twardego lub napędu dyskietek.</p>	<p>Sprawdź wszystkie połączenia kabli zasilania i kabli danych, a następnie uruchom ponownie komputer.</p>
<p>żżżż</p>  <p>A B C D</p>	<p>Możliwa awaria złącza USB.</p>	<p>Zainstaluj ponownie wszystkie urządzenia USB, sprawdź połączenia kabli, a następnie uruchom ponownie komputer.</p>
<p>żżżż</p>  <p>A B C D</p>	<p>Nie zamontowano modułów pamięci.</p>	<p>Zainstaluj ponownie wszystkie moduły pamięci, a następnie uruchom ponownie komputer.</p> <p>Jeśli problem nie został usunięty, skontaktuj się z firmą Dell.</p>

Wzór lampek	Opis problemu	Sugerowane rozwiązanie
<p>z z z z</p>  <p>A B C D</p>	<p>Możliwa awaria płyty systemowej.</p>	<p>Wykonaj procedury przedstawione w sekcji „Problemy z płytą systemową” w <i>Przewodniku użytkownika</i>.</p> <p>Jeśli problem nie został usunięty, skontaktuj się z firmą Dell.</p>
<p>z z z z</p>  <p>A B C D</p>	<p>Moduły pamięci zostały wykryte, ale występuje błąd konfiguracji lub zgodności pamięci.</p>	<p>Upewnij się, że nie istnieją żadne specjalne wymagania dotyczące położenia modułów pamięci/złączy pamięci (patrz sekcja „Pamięć” w <i>Przewodniku użytkownika</i>).</p> <p>Sprawdź, czy instalowane moduły pamięci są zgodne z komputerem (patrz sekcja „Pamięć” w <i>Przewodniku użytkownika</i>).</p> <p>Zainstaluj ponownie moduły pamięci, a następnie ponownie uruchom komputer.</p> <p>Jeśli problem nie został usunięty, skontaktuj się z firmą Dell.</p>
<p>z z z z</p>  <p>A B C D</p>	<p>Możliwa awaria zasobu płyty systemowej i/lub sprzętu.</p>	<p>Wykonaj procedurę przedstawioną w sekcji „Problemy z płytą systemową” i zapoznaj się z sekcją „Rozwiązywanie problemów dotyczących niezgodności oprogramowania i sprzętu” w <i>Przewodniku użytkownika</i>.</p> <p>Jeśli problem nie został usunięty, skontaktuj się z firmą Dell.</p>
<p>z z z z</p>  <p>A B C D</p>	<p>Możliwa awaria karty rozszerzeń.</p>	<ol style="list-style-type: none"> <li>1 Wyjmując kartę (nie kartę graficzną) i uruchamiając ponownie komputer, sprawdź czy istnieje konflikt.</li> <li>2 Jeśli problem nie został rozwiązany zainstaluj ponownie wyjętą kartę, wyjmij inną kartę, a następnie uruchom ponownie komputer.</li> <li>3 Powtarzaj tę procedurę dla każdej karty. Jeśli komputer uruchamia się normalnie, rozwiąż problem konfliktu zasobów dla ostatnio wyjętej karty (patrz sekcja „Rozwiązywanie problemów dotyczących niezgodności oprogramowania i sprzętu” w <i>Przewodniku użytkownika</i>).</li> <li>4 Jeśli problem nie został usunięty, skontaktuj się z firmą Dell.</li> </ol>



Wzór lampek	Opis problemu	Sugerowane rozwiązanie
<p data-bbox="208 249 265 274">ZZZZ</p>  <p data-bbox="194 366 305 390">A B C D</p>	Wystąpiły inne awarie.	<p data-bbox="769 243 1276 326">Upewnij się, że kable dysku twardego, napędu CD i napędu DVD są poprawnie podłączone do płyty systemowej.</p> <p data-bbox="769 343 1293 392">Jeśli problem nie został usunięty, skontaktuj się z firmą Dell.</p>
<p data-bbox="208 453 265 477">ZZZZ</p>  <p data-bbox="194 569 305 593">A B C D</p>	Normalne warunki działania po wykonaniu procedury POST.	Brak.

Jeśli występuje problem z komputerem, którego nie można rozwiązać za pomocą czynności opisanych w tej sekcji, ani procedur opisanych w sekcji „Znajdowanie rozwiązań” w *Przewodniku użytkownika*, przed skontaktowaniem się z firmą Dell wykonaj następujące czynności:

- 1 Napisz szczegółowy opis błędu, kodu dźwiękowego lub lampek diagnostycznych dotyczących problemu.
- 2 Zapisz kod ekspresowej usługi i znacznik usługi.
- 3 Skontaktuj się oddziałem firmy Dell właściwym dla lokalizacji komputera.

## Często zadawane pytania

Jak można...	Rozwiązanie	Gdzie znaleźć dodatkowe informacje
Skonfigurować komputer, aby używać dwóch monitorów?	Jeśli w komputerze znajduje się wymagana karta graficzna obsługująca konfigurację dwumonitorową, poszukaj w pudełku kabla w kształcie litery Y. Kabel posiada pojedyncze złącze na jednym końcu (należy je podłączyć do panelu tylnego) i rozgałęzienie na dwa złącza, do tych złączy należy podłączyć kable monitorów. Patrz sekcja "Podłącz monitor" na stronie 44.	
Podłączyć monitor, gdy kabel monitora nie pasuje do złącza z tyłu komputera?	Jeśli karta graficzna posiada złącze DVI, a monitor złącze VGA, należy użyć przejściówki. Przejściówka powinna znajdować się w pudełku.	Aby uzyskać więcej informacji, skontaktuj się z pomocą techniczną firmy Dell.
Podłączyć głośniki?	Jeśli zainstalowano kartę dźwiękową, podłącz głośniki do złączy na karcie. Patrz sekcja "Podłącz głośniki" na stronie 47.	Dodatkowe informacje znajdują się w dokumentacji dostarczonej z głośnikami.
Znaleźć odpowiednie złącza dla urządzeń USB?	Komputer Dell Precision 350 posiada osiem złączy USB (dwa na panelu przednim i sześć na panelu tylnym).	Widoczne są one na ilustracjach przedstawiających widok z przodu i z tyłu komputera w <i>Przewodniku użytkownika</i> . Pomoc dotycząca znajdowania <i>Przewodnika użytkownika</i> znajduje się w sekcji "Wyszukiwanie informacji na temat komputera" na stronie 37.
Znaleźć informacje dotyczące sprzętu i innych parametrów technicznych komputera?	W <i>Przewodniku użytkownika</i> znajduje się tabela parametrów technicznych zawierająca bardziej szczegółowe informacje na temat komputera i sprzętu. Aby znaleźć <i>Przewodnik użytkownika</i> , patrz sekcja "Wyszukiwanie informacji na temat komputera" na stronie 37.	Przejdź do witryny pomocy technicznej firmy Dell i skorzystaj z jednego z następujących narzędzi pomocy: przeczytaj dokumenty dotyczące nowych technologii lub skontaktuj się z innymi użytkownikami firmy Dell w pokoju rozmów na forum firmy Dell.

---

<b>Jak można...</b>	<b>Rozwiązanie</b>	<b>Gdzie znaleźć dodatkowe informacje</b>
Znaleźć dokumentację komputera?	Dostępna jest następująca dokumentacja komputera: <ul style="list-style-type: none"><li>• <i>Przewodnik użytkownika</i></li><li>• <i>Informator o systemie i konfiguracji</i></li><li>• <i>Przewodnik – informacje o systemie</i></li><li>• <i>Etykieta z informacjami o systemie</i></li><li>• <i>Podręcznik serwisowy</i></li></ul>	Jeśli utracono dokumentację, to jest ona dostępna w witrynie sieci Web pomocy technicznej firmy Dell pod adresem <b>support.euro.dell.com</b> .

---

Aby znaleźć te dokumenty, patrz sekcja "Wyszukiwanie informacji na temat komputera" na stronie 37.



Рабочая станция Dell Precision™ 350

# Руководство по установке и краткий справочник



# Примечания, замечания и предупреждения



**ПРИМЕЧАНИЕ.** Содержит важную информацию, которая поможет использовать компьютер более эффективно.



**ЗАМЕЧАНИЕ.** Указывает на возможность повреждения оборудования или потери данных и объясняет, как этого не допустить.



**ПРЕДУПРЕЖДЕНИЕ.** Указывает на потенциальную опасность повреждения, получения легких травм или угрозу для жизни.

## Сокращения и аббревиатуры

Полный список сокращений и аббревиатур см. в глоссарии *Руководства пользователя*.

Для компьютеров Dell™ *n* Series любые ссылки в этом документе на операционную систему Microsoft® Windows® не применимы.

---

**Информация в этом документе может быть изменена без предварительного уведомления.**

© Корпорация Dell Computer Corporation, 2002. Все права защищены.

Воспроизведение материалов данного руководства в любой форме без письменного разрешения корпорации Dell Computer Corporation строго запрещено.

Товарные знаки, использованные в этом документе: *Dell*, логотип *DELL* и *Dell Precision* – являются товарными знаками корпорации Dell Computer Corporation; а *Microsoft* и *Windows* – зарегистрированными товарными знаками корпорации Microsoft Corporation.

Остальные товарные знаки и названия продуктов могут использоваться в этом руководстве для обозначения фирм, заявляющих права на товарные знаки и названия, или продуктов этих фирм. Корпорация Dell Computer Corporation не заявляет прав ни на какие товарные знаки и названия, кроме собственных.

# Содержание



<b>Поиск информации о компьютере</b> . . . . .	<b>73</b>
Подсоедините клавиатуру и мышь . . . . .	78
Подсоедините модем или сетевой кабель . . . . .	79
Подключите монитор . . . . .	80
Подключите динамики . . . . .	83
Подключите кабель питания и включите компьютер и монитор . . . . .	84
Установка дополнительных программ и устройств . . . . .	85
<b>Открытие корпуса компьютера</b> . . . . .	<b>86</b>
<b>Внутреннее устройство</b> . . . . .	<b>88</b>
<b>Решение проблем</b> . . . . .	<b>89</b>
Несовместимость программного и аппаратного обеспечения . . . . .	89
Восстановление системы в Windows XP . . . . .	91
Использование последней работоспособной конфигурации в Windows 2000 . . . . .	92
Когда использовать программу Dell Diagnostics . . . . .	93
Запуск программы Dell Diagnostics . . . . .	93
Звуковые коды . . . . .	96
Сообщения об ошибках . . . . .	97
Индикаторы диагностики . . . . .	97
<b>Часто задаваемые вопросы</b> . . . . .	<b>101</b>





# Поиск информации о компьютере

В следующей таблице указаны ресурсы, поставляемые корпорацией Dell в качестве вспомогательных средств. В комплект поставки компьютера могут входить и другие ресурсы.

Что вы ищете	Где искать
<ul style="list-style-type: none"><li>• Программа диагностики компьютера</li><li>• Драйверы для компьютера</li><li>• Документация на компьютер</li><li>• Документация на устройства</li></ul>	<p><b>Компакт-диск Drivers and Utilities (также называется ResourceCD)</b></p>  <p>С помощью этого компакт-диска можно получить доступ к документации, переустановить драйверы и пользоваться средствами диагностики.</p>
<ul style="list-style-type: none"><li>• Установка компьютера</li><li>• Устранение неисправностей</li><li>• Инструменты и утилиты</li></ul>	<p><b>Руководство по установке и краткий справочник</b></p> 

**Что вы ищете**

- Код экспресс-обслуживания и метка производителя
- Лицензионная метка Microsoft® Windows®

**Где искать**

Код экспресс-обслуживания и ключ продукта



Эти метки находятся под крышкой передней панели компьютера.

- Как переустановить операционную систему

Компакт-диск с операционной системой и Руководство по установке



Если вы переустанавливаете операционную систему, используйте компакт-диск *Drivers and Utilities* для загрузки драйверов устройств, поставленных вместе с компьютером.



---

## Что вы ищете

- Как удалить или заменить компоненты
- Спецификации
- Как установить настройки системы
- Как устранить неисправности и решить проблемы

## Где искать

### Значок руководства пользователя



Как получить доступ к электронной документации на жестком диске:

*В Windows 2000* дважды щелкните значок **User's Guides** (Руководства пользователя) на рабочем столе. *В Windows XP* нажмите кнопку **Start** (Пуск) и выберите пункт **Help and Support** (Справка и поддержка).

- 
- Место разъемов на системной плате

### Этикетка с системной информацией



Находится внутри корпуса компьютера.

---

**Что вы ищете**

- Самые новые драйверы для компьютера
- Ответы службы технической поддержки на вопросы
- Интерактивная дискуссия с другими пользователями и службой технической поддержки
- Документация по компьютеру, включая *Service Manual* (Руководство по обслуживанию)

**Где искать****Веб-сайт поддержки Dell Support – [support.euro.dell.com](http://support.euro.dell.com)**

На сайте поддержки Dell Support ([support.euro.dell.com](http://support.euro.dell.com)) есть некоторые интерактивные инструменты, включая следующие:

- База знаний (Knowledge Base) – Советы, подсказки и интерактивные учебники
- Форум пользователей (Customer Forum) – Интерактивное обсуждение с другими пользователями
- Обновления (Upgrades) – Новые сведения о компонентах, таких как память или жесткий диск, и операционной системе
- Обслуживание пользователей (Customer Care) – Контактная информация, состояние заказов, гарантии и информация о ремонте
- Загрузка (Downloads) – Драйверы, пакеты исправлений и обновления программного обеспечения
- Ссылки (Reference) – Документация по компьютеру, спецификации и официальные документы

- Состояние заявки на обслуживание
- Основные технические вопросы по компьютеру
- Часто задаваемые вопросы
- Файлы для загрузки
- Подробная конфигурация компьютера
- Контактная информация по обслуживанию компьютера

**Веб-сайт Dell Premier Support – [premiersupport.dell.com](http://premiersupport.dell.com)**

Веб-узел Dell Premier Support настраивается для корпоративных пользователей, государственных и образовательных учреждений. Этот сайт доступен не во всех регионах.

- Информация о гарантиях

**Руководство по системе**

---

Что вы ищете	Где искать
<ul style="list-style-type: none"><li>• Как работать в Windows XP</li><li>• Документация по компьютеру и устройствам</li></ul>	<p data-bbox="622 239 1232 265"><b>Центр справки и поддержки Windows XP</b></p> <ol style="list-style-type: none"><li data-bbox="634 274 1325 331"><b>1</b> Нажмите кнопку <b>Start</b> (Пуск) и выберите пункт <b>Help and Support</b> (Справка и поддержка).</li><li data-bbox="634 340 1290 397"><b>2</b> Введите слово или фразу, описывающие проблему, и щелкните значок стрелки.</li><li data-bbox="634 406 1198 432"><b>3</b> Щелкните раздел, соответствующий вашей проблеме.</li><li data-bbox="634 440 993 465"><b>4</b> Следуйте инструкциям на экране.</li></ol>

---

# Установка компьютера Dell Precision™ 350

Для правильной установки компьютера необходимо выполнить все шаги.

**1**

**Подсоедините клавиатуру и мышь**

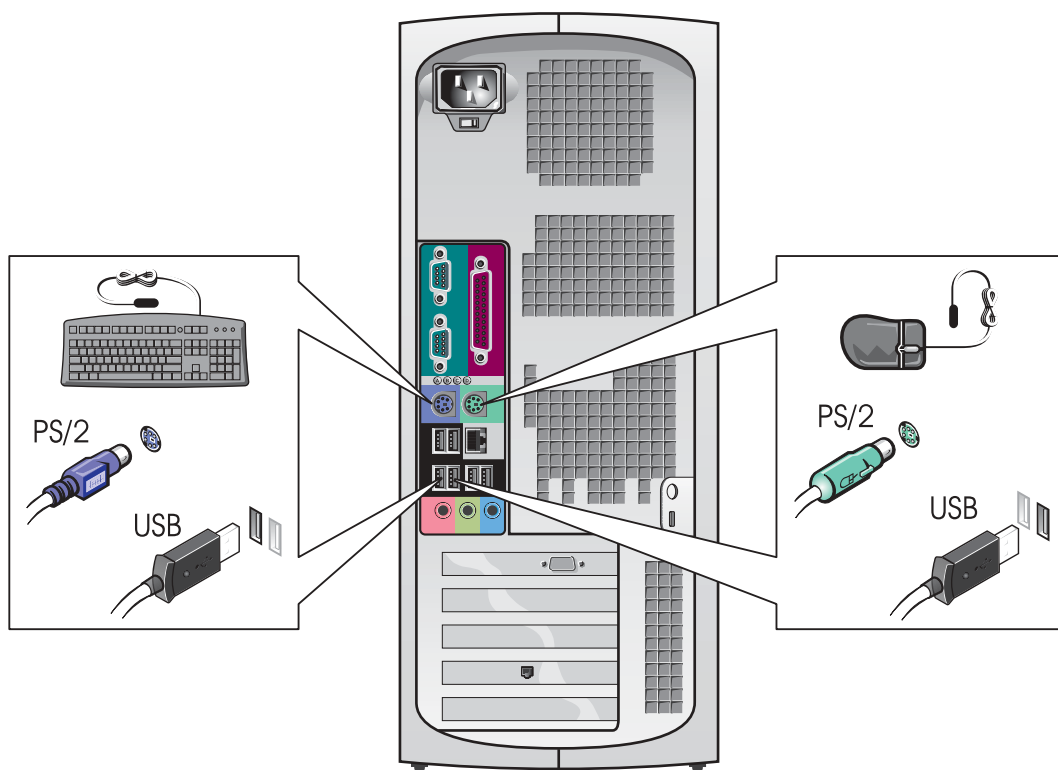

## 2

### Подсоедините модем или сетевую кабель

**ЗАМЕЧАНИЕ.** Не подключайте кабель модема к сетевому разъему. Напряжение в телефонной линии может повредить сетевой адаптер.

**ПРИМЕЧАНИЕ.**  
Если в компьютере есть сетевая плата, подключите к ней сетевую кабель.

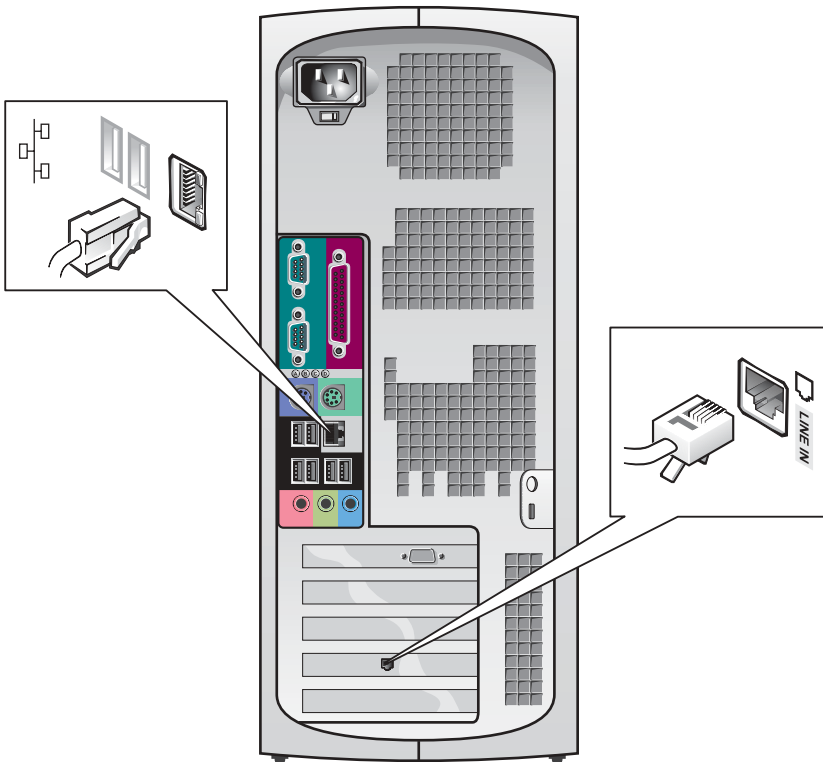

### 3 Подключите монитор

Способ подключения монитора зависит от видеоплаты.

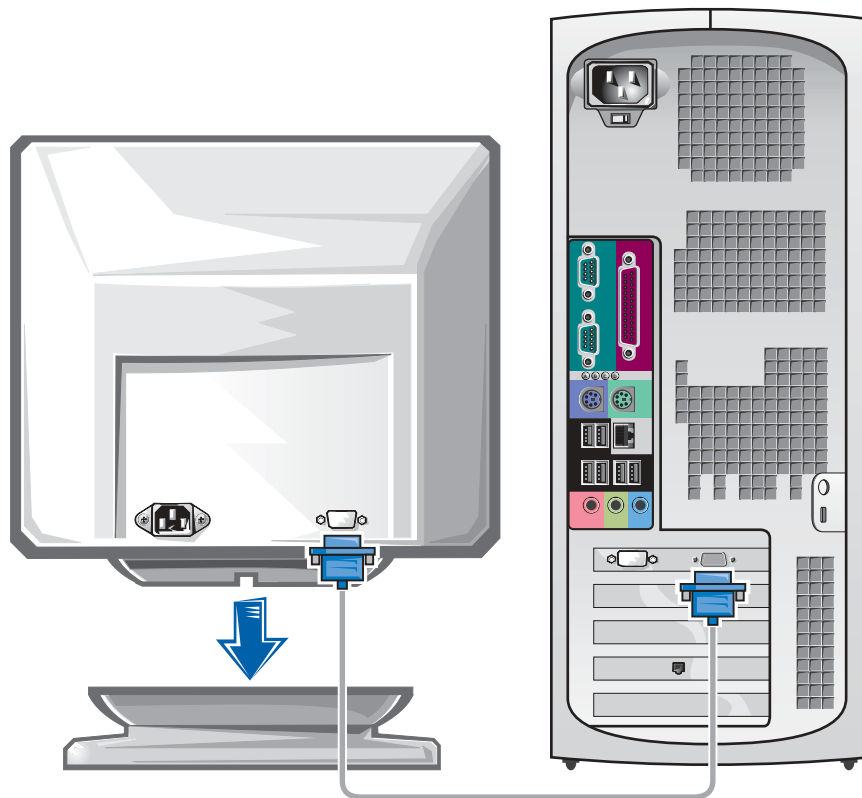

**ЗАМЕЧАНИЕ.** Для подключения монитора к компьютеру может понадобиться специальный адаптер или кабель.



---

## Видеоплата для подключения одного и двух мониторов, с одним разъемом

---

### Адаптер VGA

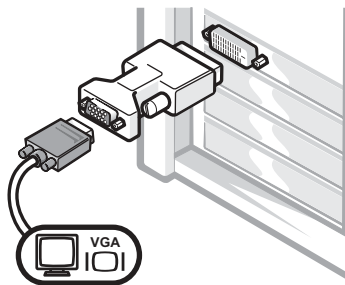

- Для подключения VGA-монитора к видеоплате с одним разъемом используйте адаптер VGA.

---

### Два VGA с Y-кабелем

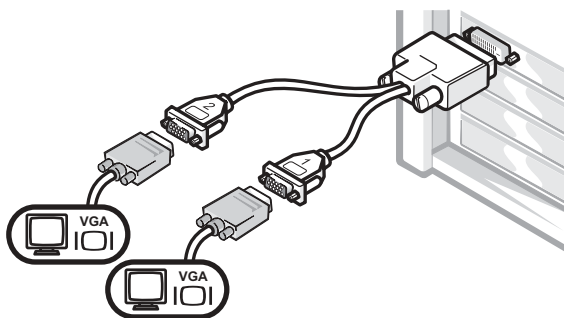

- Если на видеоплате один разъем, для подключения одного или двух мониторов VGA используйте соответствующий Y-кабель.

### Два DVI с Y-кабелем

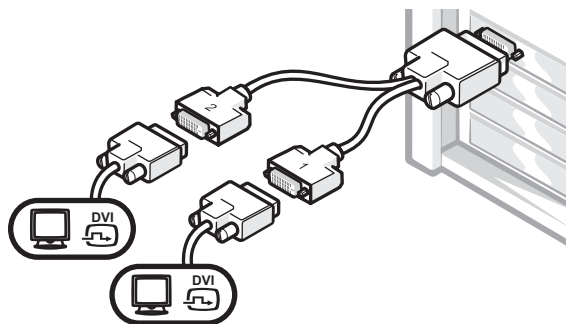

- Если на видеоплате один разъем, для подключения одного или двух мониторов DVI используйте соответствующий Y-кабель.

---

Кабель для двух мониторов имеет цветную маркировку. Синий разъем – для главного монитора, черный – для дополнительного. Чтобы разрешить поддержку двух мониторов, они оба должны быть подключены до запуска компьютера.

---

### Видеоплата для подключения двух мониторов, с одним DVI- и одним VGA-разъемом

---

Один DVI и один VGA

Два VGA с адаптером VGA

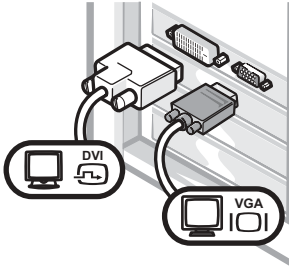

- Подключайте мониторы к соответствующему разъему.

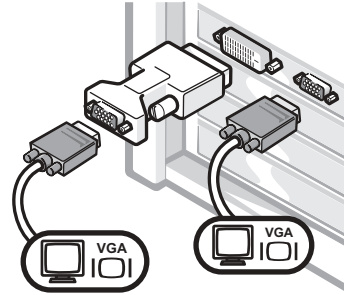

- Для подключения двух мониторов VGA используйте VGA-адаптер.

---

### Видеоплата для подключения двух мониторов, с двумя DVI-разъемами

---

Два DVI

Два DVI с одним адаптером VGA

Два DVI с двумя адаптерами VGA

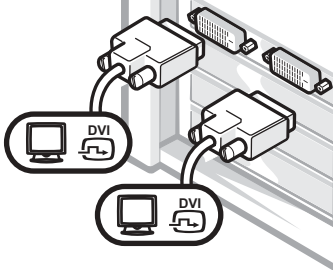

- Подключите 1 или 2 монитора DVI к DVI-разъемам.

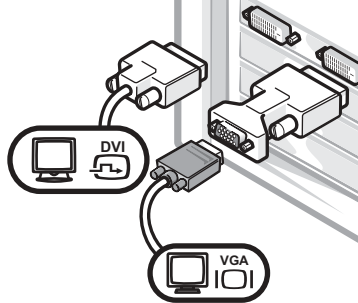

- Для подключения VGA-монитора к DVI-разъему используйте адаптер VGA.

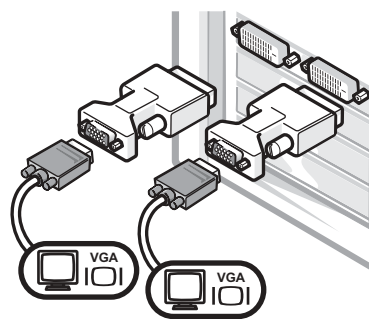

- Для подключения двух VGA-мониторов к DVI-разъемам используйте два адаптера VGA.

# 4

## Подключите динамики

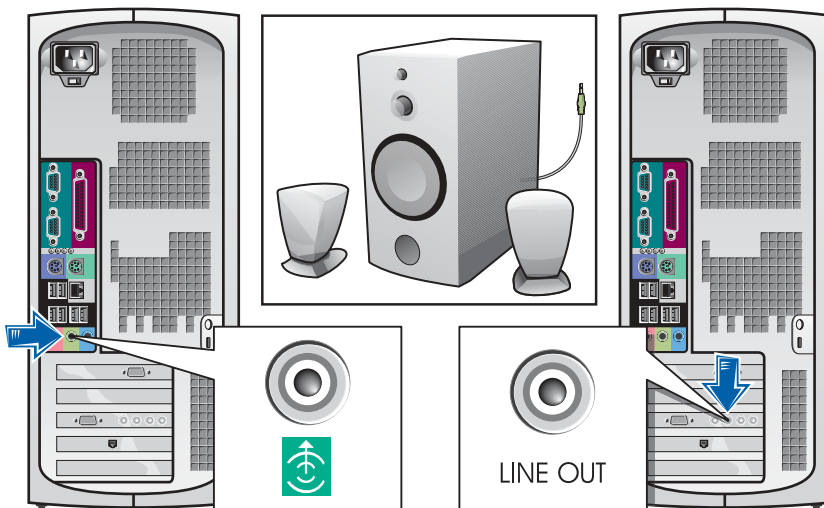

### ПРИМЕЧАНИЕ.

Если в компьютере есть звуковая плата, подключите к ней динамики.

**5**

**Подключите кабель питания и включите компьютер и монитор**

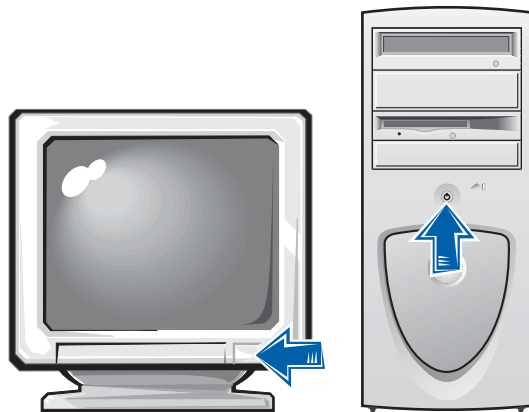
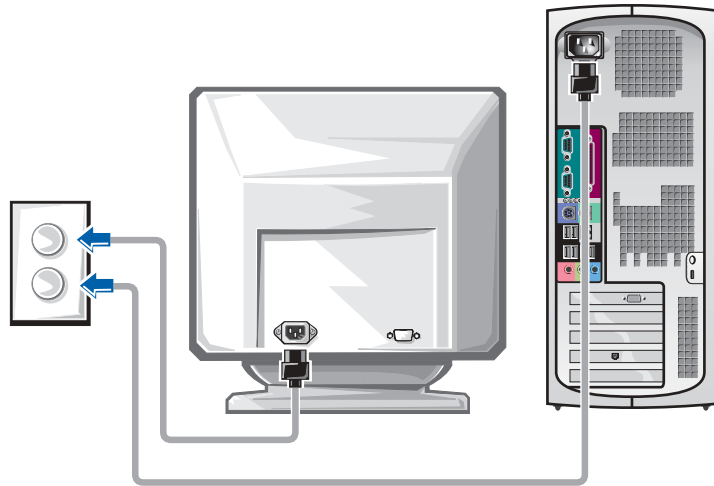

## 6

### Установка дополнительных программ и устройств

Перед установкой всех устройств или программ, которые не поставляются вместе с компьютером, прочитайте документацию по соответствующей программе или устройству или обратитесь к продавцу, чтобы выяснить, совместима ли эта программа (устройство) с вашим компьютером и операционной системой.

#### Поздравляем! Вы закончили установку компьютера.

Дополнительную информацию по компьютеру, включая замену компонентов, диагностику и устранение неисправностей, можно найти в *Руководстве пользователя* на жестком диске, на компакт-диске *Drivers and Utilities* или на сайте поддержки Dell Support.

#### Как открыть Руководство пользователя на жестком диске

В *Windows 2000* дважды щелкните значок **User's Guides** (Руководства пользователя).

В *Windows XP* нажмите кнопку **Start** (Пуск) и выберите пункт **Help and Support** (Справка и поддержка).

#### Как открыть Руководство пользователя на компакт-диске

- 1 Вставьте компакт-диск *Drivers and Utilities* в дисковод.  
Если вы работаете с компакт-диском *Drivers and Utilities* в первый раз, открывается окно установки **ResourceCD Installation**, сообщающее, что компакт-диск выполняет установку.
- 2 Нажмите кнопку **OK** и отвечайте на вопросы программы установки.
- 3 В окне **Welcome Dell System Owner** нажмите кнопку **Next** (Далее).

#### Как открыть Руководство пользователя на сайте Dell Support

- 1 Зайдите на сайт [www.support.euro.dell.com](http://www.support.euro.dell.com).
- 2 Ответьте на вопросы сайта и сообщите сведения о своем компьютере.

- 3 На домашней странице сайта поддержки Dell Support щелкните ссылку **Reference** (Ссылки), затем ссылки **User's Guides** (Руководства пользователя), **Systems** (Системы) и выберите свой компьютер Dell Precision.

## Открытие корпуса компьютера



**ПРЕДУПРЕЖДЕНИЕ.** Перед выполнением любых процедур этого раздела ознакомьтесь с инструкциями по технике безопасности в *Руководстве по системе*.

- 1 Завершите работу компьютера с помощью кнопки **Start** (Пуск).
- 2 Компьютер и подсоединенные к нему устройства должны быть выключены. Если компьютер и подсоединенные к нему устройства не выключились автоматически при завершении работы компьютера, выключите их.



**ЗАМЕЧАНИЕ.** Сначала отсоединяйте сетевой кабель от стенной розетки, а затем – от компьютера.

- 3 Отключите компьютер от всех телекоммуникационных и телефонных линий.
- 4 Отсоедините компьютер и все подключенные к нему устройства от электросети, затем нажмите кнопку включения, чтобы снять остаточный заряд с системной платы.
- 5 Если установлен навесной замок (через соответствующее кольцо на задней панели), снимите его.



**ПРЕДУПРЕЖДЕНИЕ.** Во избежание поражения электрическим током всегда отключайте компьютер от электросети, перед тем как открывать корпус.



6 Положите компьютер на бок, как показано на рисунке.



**ЗАМЕЧАНИЕ.** На столе должно быть достаточно места для открытой крышки корпуса – как минимум 30 см (1 фут).

- 7 Откройте корпус компьютера.
  - a Поверните компьютер задней панелью к себе. Нажав одной рукой кнопку блокировки на правой стороне компьютера, другой рукой потяните крышку корпуса вверх.

- б** Аналогично зафиксируйте левую сторону: нажмите кнопку блокировки на левой стороне компьютера, а другой – потяните крышку корпуса вверх.
- с** Придерживая низ компьютера, откройте крышку корпуса.

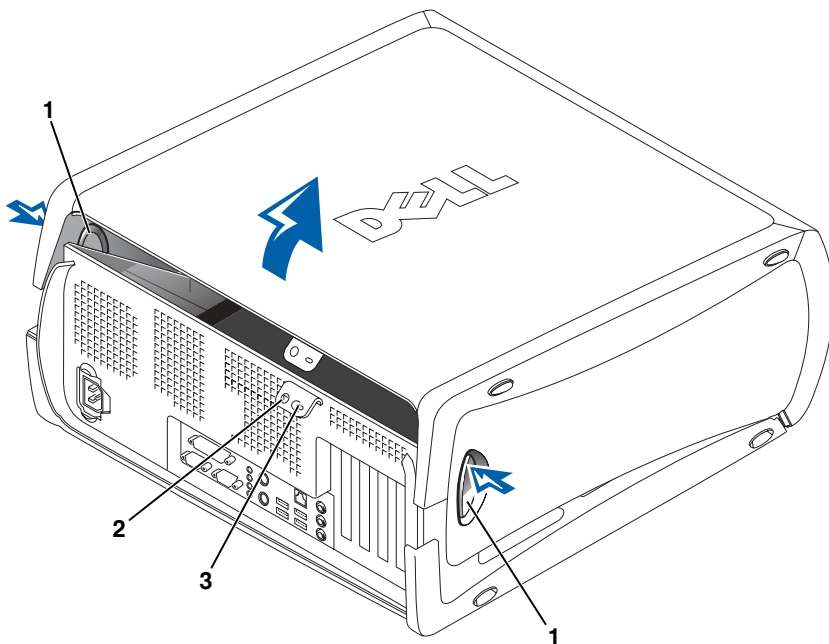

<b>1</b>	кнопки блокировки (2)
<b>2</b>	кольцо для навесного замка
<b>3</b>	отверстие для защитного троса

## Внутреннее устройство

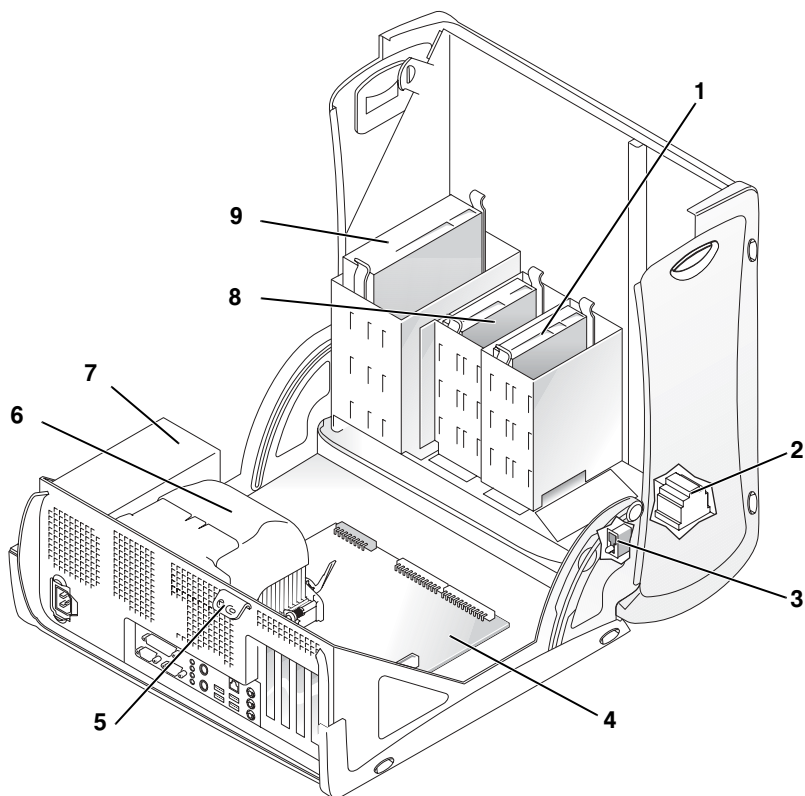

1	жесткий диск	6	сборка радиатора и вентилятора
2	внутренний динамик	7	блок питания
3	детектор открытия корпуса	8	дисковод гибких дисков
4	системная плата	9	дисковод CD/DVD
5	кольцо для навесного замка		



# Решение проблем

## Несовместимость программного и аппаратного обеспечения

### Microsoft® Windows® XP

В Windows XP конфликты прерываний происходят, если во время запуска операционной системы устройство не обнаружено или обнаружено с неправильной конфигурацией.

Как проверить наличие конфликтов в Windows XP

- 1 Нажмите кнопку **Start** (Пуск) и выберите **Control Panel** (Панель управления).
- 2 Щелкните значок **Performance and Maintenance** (Производительность и обслуживание) и **System** (Система).
- 3 Перейдите на вкладку **Hardware** (Оборудование) и нажмите кнопку **Device Manager** (Диспетчер устройств).
- 4 В списке **Device Manager** проверьте, есть ли конфликты с другими устройствами.

Конфликты помечаются желтым восклицательным знаком (!) рядом с конфликтующим устройством или красным значком X, если устройство отключено.

- 5 Дважды щелкните любое конфликтующее устройство, чтобы открыть окно **Properties** (Свойства).

Если есть конфликты прерываний, в области **Device status** (Состояние устройства) окна **Properties** указывается, какие еще платы или устройства используют это прерывание.

- 6 Чтобы устранить конфликт, измените настройки устройств или удалите их из диспетчера устройств.

Как использовать раздел справки Windows XP по устранению неполадок оборудования

- 1 Нажмите кнопку **Start** (Пуск) и выберите пункт **Help and Support** (Справка и поддержка).
- 2 Введите в поле **Search** (Поиск) слова `hardware troubleshooter` (неисправность) и щелкните стрелку для запуска поиска.

- 3 В списке **Search Results** (Результаты поиска) щелкните **Hardware Troubleshooter** (Устранение неполадок оборудования).
- 4 В списке **Hardware Troubleshooter** (Устранение неполадок оборудования) щелкните вариант **I need to resolve a hardware conflict on my computer** (Требуется устранить конфликт оборудования компьютера) и нажмите кнопку **Next** (Далее).

## Windows 2000

Как проверить наличие конфликтов в Windows 2000

- 1 Нажмите кнопку **Start** (Пуск) и в меню **Settings** (Настройка) выберите пункт **Control Panel** (Панель управления).
- 2 В окне **Control Panel** дважды щелкните **System** (Система).
- 3 Перейдите на вкладку **Hardware** (Оборудование).
- 4 Выберите **Device Manager** (Диспетчер устройств).
- 5 В меню **View** (Вид) выберите команду **Resources by connection** (Ресурсы по подключению).
- 6 Дважды щелкните пункт **Interrupt request (IRQ)** (Запрос на прерывание), чтобы просмотреть назначенные прерывания.  
Конфликты помечаются желтым восклицательным знаком (!) рядом с конфликтующим устройством или красным значком X, если устройство отключено.

- 7 Дважды щелкните любое конфликтующее устройство, чтобы открыть окно **Properties** (Свойства).

Если есть конфликты прерываний, в области **Device status** (Состояние устройства) окна **Properties** указывается, какие еще платы или устройства используют это прерывание.

- 8 Чтобы устранить конфликт, измените настройки устройств или удалите их из диспетчера устройств.

Как использовать раздел справки Windows 2000 по устранению неполадок оборудования

- 1 Нажмите кнопку **Start** (Пуск) и выберите пункт **Help** (Справка).
- 2 На вкладке **Contents** (Содержание) щелкните **Troubleshooting and Maintenance** (Устранение неполадок), затем выберите **Windows 2000 Troubleshooters** (Средства устранения неполадок Windows 2000) и **Hardware** (Оборудование).

- 3 В списке **Hardware Troubleshooter** (Устранение неполадок оборудования) щелкните вариант **I need to resolve a hardware conflict on my computer** (Требуется устранить конфликт оборудования компьютера) и нажмите кнопку **Next** (Далее).

## Восстановление системы в Windows XP

Операционная система Windows XP имеет функцию восстановления System Restore, которая позволяет вернуть компьютер в предыдущее состояние (не изменяя файлы данных), если изменения в оборудовании, программном обеспечении или настройках системы нарушили стабильную работу компьютера. Информацию по использованию функции System Restore см. в подразделе "Центр справки и поддержки Windows XP" на стр. 77.



**ЗАМЕЧАНИЕ.** Регулярно делайте резервную копию файлов. Функция System Restore не следит за файлами данных и не восстанавливает их.

### Создание точки восстановления

- 1 Нажмите кнопку **Start** (Пуск) и выберите пункт **Help and Support** (Справка и поддержка).
- 2 Выберите **System Restore** (Восстановление системы).
- 3 Следуйте инструкциям на экране.

### Восстановление более раннего работоспособного состояния компьютера



**ЗАМЕЧАНИЕ.** Перед восстановлением более раннего состояния компьютера сохраните и закройте все открытые файлы и выйдите из всех открытых программ. Не изменяйте, не открывайте и не удаляйте файлы и программы до завершения восстановления системы.

- 1 Нажмите кнопку **Start** (Пуск), выберите команду **All Programs**→**Accessories**→**System Tools** (Программы–Стандартные–Служебные) и пункт **System Restore** (Восстановление системы).
- 2 Установите флажок **Restore my computer to an earlier time** (Вернуть компьютер в более раннее состояние) и нажмите кнопку **Next** (Далее).
- 3 Выберите дату, на которую хотите восстановить состояние компьютера.

Окно **Select a Restore Point** (Выбор контрольной точки восстановления) содержит календарь, в котором можно выбрать точки восстановления. Все даты с доступными точками восстановления выделяются в календаре жирным шрифтом.

- 4 Выберите точку восстановления и нажмите кнопку **Next** (Далее).

Если на какую-то дату имеется только одна точка восстановления, она выбирается автоматически. Если доступно несколько точек, выберите нужную.

- 5 Нажмите кнопку **Next** (Далее).

После того как функция System Restore закончит сбор данных, появится окно **Restoration Complete** (Восстановление завершено), затем компьютер автоматически перезагрузится.

- 6 После перезапуска компьютера нажмите кнопку **OK**.

Чтобы сменить точку восстановления, повторите действия с другой точкой или отмените восстановление.

## Использование последней работоспособной конфигурации в Windows 2000

- 1 Перезагрузите компьютер и, когда появится сообщение *Please select the operating system to start* (Выберите операционную систему для запуска), нажмите клавишу <F8>.
- 2 Выделите **Last Known Good Setting** (Последняя работоспособная настройка), нажмите клавиши <Enter> и <L>, затем выберите операционную систему.

## Другие возможности решения конфликтов аппаратного и программного обеспечения



**ЗАМЕЧАНИЕ.** Следующая процедура удалит все данные с жесткого диска.

- Если предыдущая процедура не работает, выполните низкоуровневое форматирование жесткого диска.

Подробную информацию см. в руководстве по установке операционной системы.

- Переустановите операционную систему с помощью соответствующего компакт-диска и руководства по установке.

## Когда использовать программу Dell Diagnostics

Если компьютер работает со сбоями, выполните проверки из раздела "Устранение неисправностей" *Руководства пользователя* и запустите программу Dell Diagnostics, прежде чем обращаться в службу технической поддержки Dell. Программа Dell Diagnostics может вам помочь устранить проблемы, так что не нужно будет обращаться в корпорацию Dell. Если вы все же обращаетесь в корпорацию Dell, результаты тестов помогают корпорации Dell оказывать техническую поддержку.

Программа Dell Diagnostics позволяет:

- Выполнять быстрые, полные или выбранные тесты устройств.
- Выбирать тесты, исходя из возникшей проблемы.
- Задавать, сколько раз запускать тест.
- Показывать результаты теста.
- Прекращать тестирование при обнаружении ошибки.
- Получить доступ к интерактивной справке по тестам и устройствам.
- Получать сообщения об успешно выполненных тестах.
- Получать сообщения об ошибках в случае обнаружения проблем.

## Запуск программы Dell Diagnostics

Перед началом работы рекомендуется распечатать процедуры из этого раздела.



**ЗАМЕЧАНИЕ.** Используйте программу Dell Diagnostics только для тестирования данного компьютера Dell™. Использование этой программы с другими компьютерами может вызвать появление сообщений об ошибке.

Войдите в программу настройки системы, просмотрите данные о конфигурации компьютера и убедитесь, что устройство, которое вы хотите протестировать, отображается как активное.

Запустите программу Dell Diagnostics с жесткого диска или с компакт-диска *Drivers and Utilities* (также называемого ResourceCD).

 **ПРИМЕЧАНИЕ.**  
Если получено сообщение о том, что раздел *Diagnostics Utility* не найден, выполните инструкции на экране, чтобы запустить программу *Dell Diagnostics* с компакт-диска *Drivers and Utilities*.

### Запуск программы *Dell Diagnostics* с жесткого диска

- 1 Перезагрузите компьютер.
- 2 Как только появится логотип Dell, немедленно нажмите клавишу <F12>.
 

Если вы не успели вовремя нажать эту клавишу и появился экран с логотипом Windows, дождитесь появления рабочего стола Windows. Затем завершите работу компьютера с помощью кнопки **Start** (Пуск) и повторите попытку.
- 3 Когда появится список загрузочных устройств, выделите пункт **Boot to Utility Partition** (Загрузка из раздела *Utility*) и нажмите клавишу <Enter>.
- 4 Когда появится главное меню *Dell Diagnostics*, выберите тест для запуска.

### Запуск программы *Dell Diagnostics* с компакт-диска *Drivers and Utilities*

- 1 Вставьте компакт-диск *Drivers and Utilities* в дисковод.
- 2 Перезагрузите компьютер.
 

Как только появится логотип Dell, нажмите клавишу <F12>.

Если вы не успели вовремя нажать эту клавишу и появился экран с логотипом Windows, дождитесь появления рабочего стола Windows. Затем завершите работу компьютера с помощью кнопки **Start** (Пуск) и повторите попытку.
- 3 Когда появится список загрузочных устройств, выделите пункт **IDE CD-ROM Device** (Дисковод компакт-дисков) и нажмите клавишу <Enter>.
- 4 Выберите в меню загрузки компакт-диска опцию **IDE CD-ROM Device** (Дисковод компакт-дисков).
- 5 Затем выберите в меню загрузки компакт-диска опцию **Boot from CD-ROM** (Загрузка с CD).
- 6 Введите 1, чтобы запустить меню компакт-диска *ResourceCD*.
- 7 Введите 2, чтобы запустить программу *Dell Diagnostics*.

 **ПРИМЕЧАНИЕ.**  
Эта функция меняет последовательность загрузки только на один раз. При следующем запуске компьютер загрузится с устройства, которое указано в программе настройки системы.

- 8 Выберите в пронумерованном списке пункт **Run the 32 Bit Dell Diagnostics** (Запуск 32-разрядной программы Dell Diagnostics). Если в списке есть несколько версий платформ, выберите свою.
- 9 Когда появится главное меню Dell Diagnostics, выберите тест для запуска.

### Главное меню Dell Diagnostics

- 1 После того как программа Dell Diagnostics загрузится и откроется окно главного меню **Main Menu**, нажмите кнопку для нужного параметра.

Параметр	Функция
Express Test	Быстрое тестирование устройств. Этот тест обычно продолжается 10-20 минут и не требует вашего участия. Запускайте тест Express Test в первую очередь, чтобы увеличить вероятность быстрого обнаружения проблемы.
Extended Test	Полная проверка устройств. Обычно занимает более часа и периодически требует от вас ответов на вопросы.
Custom Test	Тестирование выбранного устройства. Вы можете настроить тесты, которые хотите запустить.
Symptom Tree	Список наиболее часто встречающихся признаков, с помощью которого вы можете выбрать тест, исходя из особенностей возникшей проблемы.



#### ПРИМЕЧАНИЕ.

Метка производителя (Service Tag) компьютера отображается в верхней части экрана каждого теста.

- 2 Если во время теста возникла проблема, появится сообщение с кодом ошибки и описанием проблемы. Запишите эту информацию и выполните инструкции на экране.  
  
Если не удалось устранить ошибку, обратитесь в корпорацию Dell.
- 3 Если запущены тесты **Custom Test** или **Symptom Tree**, подробную информацию можно получить на соответствующей вкладке.

Вкладка	Функция
Results	Результаты тестов и выявленные ошибки.
Errors	Выявленные ошибки, их коды и описание проблемы.
Help	Описание тестов и требования для их запуска.
Configuration	Аппаратная конфигурация выбранного устройства. Программа Dell Diagnostics получает информацию о конфигурации всех устройств из программы настройки системы, памяти и различных внутренних тестов, а затем показывает ее как список устройств в левой части экрана. В списке устройств могут отсутствовать имена некоторых компонентов компьютера или подключенных к нему устройств.
Parameters	Выбор настроек теста.

- 4 Если программа Dell Diagnostics запущена с компакт-диска *Drivers and Utilities CD*, то после завершения тестирования выньте этот диск.
- 5 Закройте окно теста, чтобы вернуться в главное меню **Main Menu**. Чтобы выйти из программы диагностики и перезагрузить компьютер, закройте окно **Main Menu**.

### Звуковые коды

Компьютер может выдавать последовательность звуковых сигналов, которые указывают на проблему. Один из возможных звуковых кодов (1-3-1) состоит из одного сигнала, блока из трех сигналов и еще одного сигнала. Этот код указывает, что возникла проблема с компьютером.

Когда компьютер выдает звуковой код, запишите его и найдите описание в разделе "Звуковые коды" *Руководства пользователя*.



## Сообщения об ошибках

Если ошибка возникла во время загрузки, на экран может выводиться сообщение с указанием проблемы. Советы по устранению проблем см. в разделе "Сообщения об ошибках" *Руководства пользователя*.

## Индикаторы диагностики



На задней панели компьютера есть четыре индикатора (A, B, C и D), которые помогают в устранении неисправностей. Эти индикаторы могут быть желтыми или зелеными. Во время нормального запуска компьютера эти индикаторы мигают. После они остаются зелеными. Если компьютер неисправен, цвет и последовательность включения индикаторов указывают на проблему.

 **ПРЕДУПРЕЖДЕНИЕ.** Перед выполнением любых процедур этого раздела ознакомьтесь с инструкциями по технике безопасности в *Руководстве по системе*.





### ПРИМЕЧАНИЕ.

Если какого-либо сообщения нет в списке, см. документацию по операционной системе или программе, которая работала в момент появления этого сообщения.

Индикаторы	Описание проблемы	Варианты решения
 A B C D	Обычное состояние отключения или отсутствие питания.	Проверьте, подсоединен ли кабель питания к компьютеру и к электросети. Нажмите кнопку включения компьютера.
<b>ЖЖЖЗ</b>  A B C D	Возможно, сбой BIOS, компьютер находится в режиме восстановления.	Запустите утилиту BIOS Recovery, дождитесь окончания восстановления и перезагрузите компьютер.
<b>ЖЖЗЖ</b>  A B C D	Возможно, сбой процессора.	Переустановите микропроцессор и перезагрузите компьютер.

Индикаторы	Описание проблемы	Варианты решения
<p><b>ЖЖЗЗ</b></p>  <p>A B C D</p>	<p>Модули памяти обнаружены, но возникает ошибка памяти.</p>	<p>Выньте и заново установите все модули памяти и CRIMM. Зафиксируйте все защелки разъемов. Перезагрузите компьютер.</p> <p>Установите модули памяти в разъемы RIMM 1 (рядом с микропроцессором) и RIMM 2 и, если нет дополнительных модулей памяти, убедитесь, что в разъемы RIMM 3 и RIMM 4 установлены модули CRIMM.</p> <p>Если в разъемы RIMM3 и RIMM4 установлены модули памяти, приобретенные не у корпорации Dell, выньте их и замените на модули CRIMM, которые изначально были установлены в компьютере.</p> <p>Если возможно, установите в компьютер модули памяти Dell такого же типа.</p> <p>Если ошибка не исчезла, обратитесь в корпорацию Dell.</p>
<p><b>ЖЗЖЖ</b></p>  <p>A B C D</p>	<p>Возможно, сбой платы расширения.</p>	<ol style="list-style-type: none"> <li>1 Удалив любую плату (но не видеоплату) и перезагрузив компьютер, определите, возникает ли конфликт.</li> <li>2 Если ошибка не исчезла, установите эту плату и выньте другую, затем снова перезагрузите компьютер.</li> <li>3 Повторите эти действия для каждой платы. Если компьютер загрузится нормально, неисправна последняя вынутая плата (см. раздел "Устранение несовместимости аппаратного и программного обеспечения" в <i>Руководстве пользователя</i>).</li> <li>4 Если ошибка не исчезла, обратитесь в корпорацию Dell.</li> </ol>
<p><b>ЖЗЖЗ</b></p>  <p>A B C D</p>	<p>Возможно, сбой видеоплаты или встроенного видеомодуля.</p>	<p>Если установлена видеоплата, выньте ее и установите заново.</p> <p>Если ошибка не исчезает или в компьютере встроенный видеомодуль, обратитесь в корпорацию Dell.</p>
<p><b>ЖЗЗЖ</b></p>  <p>A B C D</p>	<p>Возможно, сбой дисководов гибких дисков или жесткого диска.</p>	<p>Проверьте соединение всех кабелей (питания и данных), затем перезагрузите компьютер.</p>

Индикаторы	Описание проблемы	Варианты решения
<p><b>ЖЗЗЗ</b></p>  <p>A B C D</p>	Возможно, сбой USB.	Заново установите все USB-устройства, проверьте соединение кабелей, затем перезагрузите компьютер.
<p><b>ЗЖЖЖ</b></p>  <p>A B C D</p>	Нет модулей памяти.	<p>Переустановите все модули памяти и перезагрузите компьютер.</p> <p>Если ошибка не исчезла, обратитесь в корпорацию Dell.</p>
<p><b>ЗЖЖЗ</b></p>  <p>A B C D</p>	Возможно, сбой системной платы.	<p>Выполните процедуры раздела "Проблемы с системной платой" из <i>Руководства пользователя</i>.</p> <p>Если ошибка не исчезла, обратитесь в корпорацию Dell.</p>
<p><b>ЗЖЗЖ</b></p>  <p>A B C D</p>	Модули памяти обнаружены, но есть ошибка конфигурации или совместимости памяти.	<p>Убедитесь, что для модулей или разъемов памяти нет специальных требований к размещению (см. раздел "Память" в <i>Руководстве пользователя</i>).</p> <p>Проверьте, совместимы ли установленные модули памяти с компьютером (см. раздел "Память" в <i>Руководстве пользователя</i>).</p> <p>Переустановите модули памяти и перезагрузите компьютер.</p> <p>Если ошибка не исчезла, обратитесь в корпорацию Dell.</p>
<p><b>ЗЖЗЗ</b></p>  <p>A B C D</p>	Возможно, сбой элемента системной платы или иного устройства.	<p>Выполните процедуры из раздела "Проблемы с системной платой" и см. "Несовместимость программного и аппаратного обеспечения" в <i>Руководстве пользователя</i>.</p> <p>Если ошибка не исчезла, обратитесь в корпорацию Dell.</p>

Индикаторы	Описание проблемы	Варианты решения
<p><b>3ЗЖЖ</b></p>  <p>A B C D</p>	Возможно, сбой платы расширения.	<ol style="list-style-type: none"> <li>1 Удалив любую плату (но не видеоплату) и перезагрузив компьютер, определите, возникает ли конфликт.</li> <li>2 Если ошибка не исчезла, установите эту плату и выньте другую, затем снова перезагрузите компьютер.</li> <li>3 Повторите эти действия для каждой платы. Если компьютер загрузится нормально, неисправна последняя вынутая плата (см. раздел "Устранение несовместимости аппаратного и программного обеспечения" в <i>Руководстве пользователя</i>).</li> <li>4 Если ошибка не исчезла, обратитесь в корпорацию Dell.</li> </ol>
<p><b>33ЗЖ</b></p>  <p>A B C D</p>	Обнаружена другая ошибка.	<p>Проверьте, правильно ли подключены кабели жесткого диска, дисководов CD и DVD к системной плате.</p> <p>Если ошибка не исчезла, обратитесь в корпорацию Dell.</p>
<p><b>3333</b></p>  <p>A B C D</p>	После теста POST нормальные условия работы.	Нет

Если не удалось устранить проблемы с помощью инструкций этого раздела или процедур из раздела "Решение проблем" *Руководства пользователя*, выполните следующие действия перед тем, как обратиться в корпорацию Dell.

- 1 Запишите подробное описание ошибки, звуковой или световой код.
- 2 Запишите код экспресс-обслуживания и метку производителя.
- 3 Позвоните в корпорацию Dell. При этом будьте рядом с компьютером.

# Часто задаваемые вопросы

Как сделать...	Решение	Источник информации
Как подключить к компьютеру два монитора	Если на компьютере установлена видеоплата, поддерживающая работу с двумя мониторами, найдите в комплекте поставки Y-кабель. У этого кабеля один разъем на одном конце (для подключения к задней панели компьютера) и разветвление на два разъема на другом (для подключения к кабелям мониторов). См. раздел "Подключите монитор" на стр. 80.	
Как подключить монитор, если разъем кабеля не соответствует разъему на задней панели компьютера	Если видеоплата имеет разъем DVI, а на мониторе – разъем VGA, необходим адаптер. Он должен входить в комплект поставки.	За дополнительной информацией обращайтесь в службу технической поддержки Dell.
Как подключить динамики	Если установлена звуковая плата, подсоедините динамики к разъемам на ней. См. раздел "Подключите динамики" на стр. 83.	Подробности можно найти в документации по динамикам.
Как найти правильные разъемы для USB-устройств	На компьютере Dell Precision 350 есть 8 USB-разъемов (2 на передней панели и 6 на задней).	Рисунки этих панелей см. в <i>Руководстве пользователя</i> . Справку по <i>Руководству пользователя</i> см. в разделе "Поиск информации о компьютере" на стр. 73.
Где найти информацию по аппаратному обеспечению и другие спецификации на компьютер	Спецификации в <i>Руководстве пользователя</i> предоставляют подробную информацию о компьютере и устройствах. Как найти <i>Руководство пользователя</i> , см. в разделе "Поиск информации о компьютере" на стр. 73.	Посетите сайт поддержки Dell Support и воспользуйтесь его возможностями: прочитайте официальные документы по новейшим технологиям, пообщайтесь с другими пользователями в форуме.

---

**Как сделать...**

Где найти документацию по компьютеру

**Решение**

Для компьютера доступна следующая документация:

- *Руководство пользователя*
- *Руководство по установке и краткий справочник*
- *Руководство по системе*
- *Этикетка с системной информацией*
- *Руководство по обслуживанию*

Где найти эти документы, указано в разделе "Поиск информации о компьютере" на стр. 73.

**Источник информации**

Если вы потеряли документацию, ее можно найти на сайте поддержки Dell Support ([support.euro.dell.com](http://support.euro.dell.com)).

---